

RU Руководство по эксплуатации и монтажу ВІА, ВІU

Стеклокерамическая индукционная варочная панель с
вытяжкой, встраиваемой в столешницу

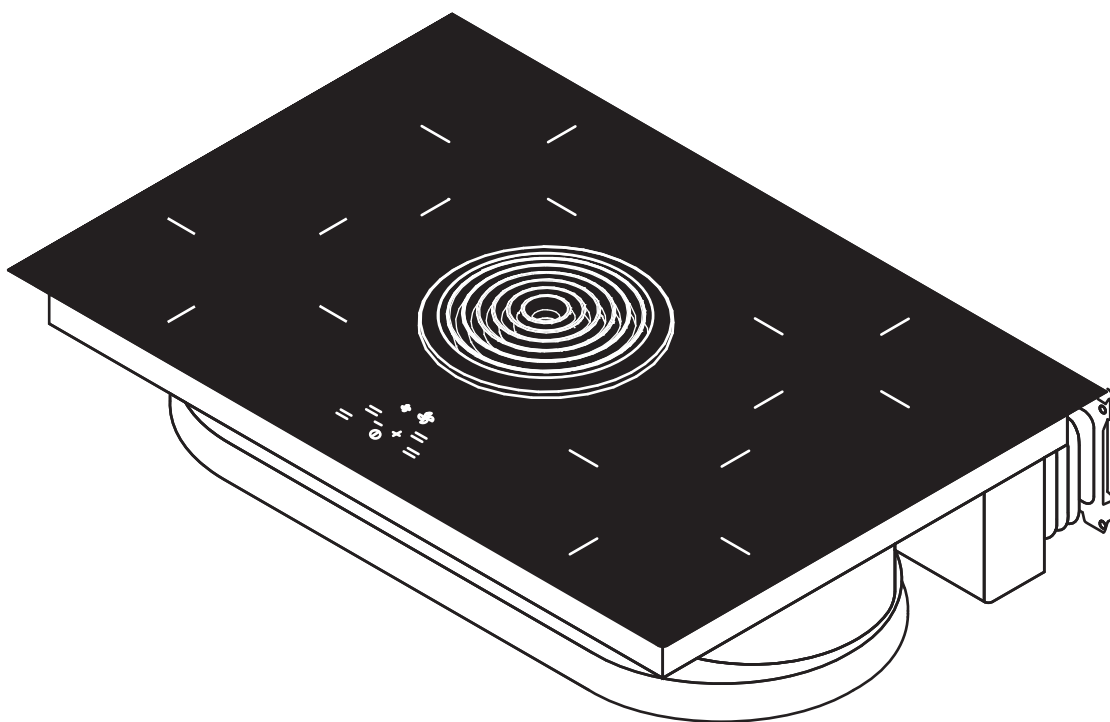

BIASUM-001

Руководство по монтажу и эксплуатации:

Оригинал

Перевод

Производитель

BORA Lüftungstechnik GmbH

Rosenheimer Str. 33

83064 Raubling

Германия

Контактные данные

T: +49 (0) 8035 / 907-240

F: +49 (0) 8035 / 907-249

info@bora.com

www.bora.com

Распространение или копирование данного документа, использование или разглашение его содержания запрещены без явно выраженного согласия правообладателя.

© BORA Lüftungstechnik GmbH, 2016

Все права сохранены.

Содержание

1	Общие сведения	4	7.1.8	Использование функции таймера	33
			7.1.9	Включение/выключение защиты от детей.....	34
			7.2	Управление вытяжкой, встраиваемой в столешницу	35
2	Безопасность	6	7.2.1	Включение вытяжки, встраиваемой в столешницу	35
2.1	Общие указания по безопасности	6	7.2.2	Настройка уровня мощности вентилятора	35
2.2	Указания по безопасности обслуживания	7	7.2.3	Включение системы автоматического отсроченного отключения	35
2.3	Указания по безопасности монтажа	10	7.2.4	Выключение вытяжки, встраиваемой в столешницу	35
2.4	Указания по безопасности демонтажа и утилизации	12	7.3	Обратите внимание на индикатор очистки фильтра.....	36
2.5	Указания по безопасности запчастей.....	12	7.4	Экономия электроэнергии.....	36
2.6	Использование по назначению	12			
3	Технические характеристики	13	8	Чистка и уход	37
4	Маркировка потребления энергии	14	8.1	Чистящие средства	37
5	Описание устройства	15	8.2	Уход за варочной панелью	37
5.1	Конструкция	15	8.3	Чистка варочной панели.....	37
5.2	Панель управления и принцип работы.....	16	8.4	Чистка вытяжки, встраиваемой в столешницу	38
5.3	Принцип действия конфорки	17	8.4.1	Демонтаж входного сопла и жирового фильтра из нержавеющей стали	38
5.3.1	Уровни мощности.....	17	8.4.2	Чистка входного сопла и жирового фильтра из нержавеющей стали	38
5.3.2	Уровень повышенной мощности.....	17	8.4.3	Установка жирового фильтра из нержавеющей стали и входного сопла.....	39
5.3.3	Функции таймера	17	8.5	Чистка корпуса воздуховода	39
5.3.4	Распознавание кастрюли.....	17	8.5.1	Открытие корпуса воздуховода	39
5.3.5	Подходящая посуда	17	8.5.2	Закрытие корпуса воздуховода	39
5.4	Принцип действия вытяжки варочной панели	18	8.6	Замена фильтра с активированным углем	40
5.4.1	Уровень повышенной мощности.....	18			
5.4.2	Автоматика отсроченного выключения.....	18	9	Устранение неисправностей	42
5.4.3	Индикатор необходимости очистки фильтра..	18	10	Прекращение эксплуатации, демонтаж и утилизация	43
5.5	Предохранительные устройства	18	10.1	Прекращение эксплуатации	43
5.5.1	Индикатор остаточного тепла.....	18	10.2	Демонтаж.....	43
5.5.2	Аварийное отключение.....	18	10.3	Утилизация без ущерба для окружающей среды.....	43
5.5.3	Защита конфорок от перегрева	19	11	Гарантия, сервисная служба и запчасти	44
5.5.4	Автоматическое отключение при длительном нажатии кнопки.....	19	11.1	Гарантия	44
5.5.5	Защита от детей	19	11.2	Сервисная служба	44
			11.3	Запчасти	44
6	Монтаж	20	12	Заметки	45
6.1	Проверка комплекта поставки	20			
6.2	Инструменты и вспомогательные средства.....	20			
6.3	Данные для монтажа	21			
6.3.1	Безопасные расстояния.....	21			
6.4	Размеры выреза для варочной панели	21			
6.5	Монтаж модели с циркуляцией воздуха (BIU).....	22			
6.6	Монтаж модели с отводом воздуха (BIA).....	25			
6.6.1	Использование вытяжки, встраиваемой в столешницу, одновременно с теплогенерирующей установкой, использующей воздух в помещении.	25			
6.7	Установка подключения к электросети.....	30			
6.8	Передача пользователю.....	32			
7	Применение	33			
7.1	Включение/выключение варочной панели.....	33			
7.1.1	Включение конфорки.....	33			
7.1.2	Установка уровня мощности.....	33			
7.1.3	Изменение уровня мощности	33			
7.1.4	Включение уровня мощности Power	33			
7.1.5	Преждевременное отключение уровня мощности Power.....	33			
7.1.6	Выключение конфорки	33			
7.1.7	Обратите внимание на индикатор остаточного тепла	33			

1 Общие сведения

Целевая группа

Настоящее Руководство по эксплуатации и монтажу предназначено для указанных далее целевых групп:

Целевая группа	Требования
Пользователь	Изделием могут пользоваться дети, достигшие 8-летнего возраста, а также люди с ограниченными физическими, сенсорными или умственными возможностями, или с недостаточным опытом и/или знаниями, если они находятся под присмотром или получили указания относительно безопасного использования изделия, а также осознают опасность, которая может возникнуть. Дети должны находиться под присмотром. Соблюдайте все указания по безопасности и предупредительные указания, а также указания по выполнению действий, приведенные в Руководстве по обслуживанию.
Амбициозный хозяин	Амбициозный хозяин может выполнить все необходимые столярные и монтажные работы, если он обладает необходимыми способностями и соответствующими специальными знаниями. Он ни в коем случае не должен самостоятельно осуществлять подключение к электрической и к газовой сети.
Специалисты по монтажу	Специалисты по монтажу могут выполнить все необходимые столярные и монтажные работы с соблюдением существующих предписаний. Подключение к электрической и к газовой сети перед вводом в эксплуатацию должен проверить сертифицированный специалист по соответствующим работам.
Профессиональные электрики	Подключение к электросети может выполнить только сертифицированный специалист. Он несет ответственность за надлежащий электромонтаж и ввод в эксплуатацию.
Специалисты по подключению к газовой сети	Подключение к газовой сети может выполнить только сертифицированный специалист. Он несет ответственность за надлежащее подключение газа и ввод в эксплуатацию.

таблица 1.1 Целевые группы

ИНФОРМАЦИЯ

Компании BORA Holding GmbH, BORA Vertriebs GmbH & Co KG, BORA APAC Pty Ltd и BORA Lüftungstechnik GmbH, именуемые в дальнейшем BORA, не несут ответственность за повреждения, возникшие вследствие невыполнения или несоблюдения настоящих документов, а также вследствие ненадлежащего монтажа! Подключение к электросети и к газовой сети в обязательном порядке должно выполняться сертифицированным специалистом. Монтаж может осуществляться только с соблюдением действующих норм, предписаний и законов. Необходимо соблюдать все указания по безопасности и предупредительные указания, а также указания по выполнению действий, приведенные в настоящем Руководстве по эксплуатации и монтажу.

Действие Руководства по эксплуатации и монтажу

Настоящее Руководство действительно для нескольких моделей изделия. Поэтому в нем могут быть описаны особенности оснащения, не относящиеся к вашему изделию.

Прочие применяемые документы

Наряду с настоящим Руководством по эксплуатации действуют другие документы, требования которых необходимо соблюдать. Соблюдайте требования всех документов, которые входят в комплект поставки.

ИНФОРМАЦИЯ

Компания BORA не несет ответственность за повреждения, возникшие вследствие несоблюдения требований этих документов!

Директивы

Настоящие изделия соответствуют указанным далее директивам ЕС:

Директиве по электромагнитной совместимости 2014/30/EC

Директиве по низковольтному оборудованию 2014/35/EC

Директиве по экодизайну 2009/125/EC

Энергоэкономичность 2010/30/EC

Директиве RoHS 2011/65/EC

Директиве WEEE 2012/19/EC

Отображение информации

Для обеспечения быстрой и уверенной работы с настоящим Руководством используются стандартизированное форматирование, нумерация, символы, указания по безопасности, понятия и сокращения.

Указания по выполнению действий обозначаются стрелкой.

- ▶ Все указания по выполнению действий всегда необходимо осуществлять в указанной последовательности.

Перечни обозначаются четырехугольным символом перечня в начале строки.

- Перечень 1
- Перечень 2

ИНФОРМАЦИЯ Указание «Информация» обращает Ваше внимание на особенности, которые обязательно следует принять во внимание.

Указания по безопасности и предупредительные указания

Указания по безопасности и предупредительные указания в настоящем Руководстве отмечены символами и сигнальными словами.

Указания по безопасности и предупредительные указания оформлены следующим образом:

ПРЕДУПРЕДИТЕЛЬНЫЙ ЗНАК И СИГНАЛЬНОЕ СЛОВО!

Вид и источник опасности
Последствия несоблюдения

- ▶ Меры по предотвращению опасности

При этом действует следующее правило:

- Предупредительный знак обращает внимание на опасность.
- Сигнальное слово указывает на серьезность опасности.

Предупредительный знак	Сигнальное слово	Угроза
	Опасно	Обращает внимание на непосредственную опасную ситуацию, которая при несоблюдении ведет к смерти или к тяжелым травмам.



Предупредительный знак	Сигнальное слово	Угроза
	Предостережение	Обращает внимание на возможную опасную ситуацию, которая при несоблюдении может привести к смерти или к тяжелым травмам.
	Осторожно	Обращает внимание на возможную опасную ситуацию, которая при несоблюдении может привести к незначительным или легким травмам.
—	Осторожно	Обращает внимание на ситуацию, которая при несоблюдении может привести к материальному ущербу.

таблица 1.2

Значение предупредительных знаков и сигнальных слов

2 Безопасность

2.1 Общие указания по безопасности

ИНФОРМАЦИЯ Изделие соответствует предписаниям по технике безопасности. Пользователь осуществляет чистку, уход и безопасное использование изделия. Ненадлежащее использование может привести к травмам и к возникновению материального ущерба.

- В руководстве по эксплуатации и монтажу приведены важные сведения, касающиеся монтажа и обслуживания изделия. Соблюдая их, Вы сможете защитить себя от травм и избежать повреждения изделия. На обратной стороне Руководства по эксплуатации и монтажу указаны контактные данные для получения дополнительной информации, для вопросов, касающихся использования и эксплуатации изделия.
- Понятие изделие используется по отношению к варочной панели, к вытяжке, встраиваемой в столешницу, или к варочной панели с вытяжкой, встраиваемой в столешницу.
- ▶ Перед вводом изделия в эксплуатацию полностью прочтите Руководство по эксплуатации и монтажу.
- ▶ Руководство по эксплуатации и монтажу всегда должно находиться под рукой, чтобы в случае необходимости им можно было воспользоваться.
- ▶ При продаже изделия передайте Руководство по эксплуатации и монтажу следующему владельцу.
- ▶ Все работы должны выполняться внимательно и добросовестно.
- ▶ После распаковки проверьте изделие на наличие видимых повреждений.
- ▶ Не подключайте к сети поврежденное изделие.
- ▶ Изделие можно использовать лишь после полного завершения монтажа, только в этом случае может быть гарантирована его надежная работа.
- ▶ Убедитесь, что к горячей варочной панели никто не прикасается.
- ▶ Избегайте выкипания.

- ▶ Обращайте внимание на индикатор остаточного тепла.
- ▶ После использования выключите изделие. Не полагайтесь на функцию распознавание кастрюли.
- ▶ Не подпускайте к изделию домашних животных.

Режим циркуляции воздуха

ИНФОРМАЦИЯ Во время каждого процесса готовки в воздух в помещении выделяется дополнительная влага.

ИНФОРМАЦИЯ При работе в режиме циркуляции воздуха из испарений от варки удаляется лишь небольшое количество влаги.

- ▶ При работе в режиме циркуляции воздуха обеспечьте достаточное поступление свежего воздуха, например, открыв окно.
- ▶ Обеспечьте нормальный и комфортный климат в помещении (влажность воздуха 45–60 %), например, открыв естественные вентиляционные отверстия или включив системы вентиляции жилых помещений.
- ▶ Каждый раз после работы в режиме циркуляции воздуха включите вытяжку, встраиваемую в варочную панель, примерно на 15 минут на низкий уровень или активируйте автоматику отсроченного отключения.

Воздействие на кардиостимуляторы, слуховые аппараты и металлические имплантаты

ИНФОРМАЦИЯ Индукционные варочные панели создают высокочастотное электромагнитное поле в зоне конфорок. Если сильно приблизиться к конфоркам, то это может оказать негативное воздействие на кардиостимуляторы, слуховые аппараты и металлические имплантаты или нарушить их работу. Повреждение кардиостимулятора маловероятно.

- ▶ В случае возникновения сомнений обратитесь к производителю медицинского прибора или своему врачу.

Если в доме есть дети и люди с ограниченными возможностями

- Этим изделием могут пользоваться дети, достигшие 8-летнего возраста, а также люди с ограниченными физическими, сенсорными или умственными возможностями, или с недостаточным опытом и/или знаниями, если они находятся под присмотром или получили указания относительно безопасного использования изделия, а также осознают опасность, которая может возникнуть.
- Присматривайте за детьми, находящимися вблизи изделия.
- Детям запрещается играть с изделием.
- Используйте защиту от детей, чтобы они не смогли без присмотра включить варочную панель или изменить настройки.
- ▶ Не храните в шкафчиках над изделием или позади него предметы, которые могут заинтересовать детей. Это может привести к тому, что дети захотят влезть на изделие.
- ▶ Не подпускайте детей или других людей близко к горячим конфоркам.

Самовольное внесение изменений

Самовольное внесение изменений может привести к возникновению опасностей при использовании изделия.

- ▶ Запрещается вносить изменения в изделие.

Чистка и уход

Изделие необходимо регулярно чистить. Загрязнения могут привести к повреждению или к возникновению неприятных запахов.

Удаляйте загрязнения сразу.

- Дети не могут осуществлять чистку и уход без постоянного присмотра.
- ▶ Не используйте для чистки пароочистители. Пар может вызвать короткое замыкание на деталях, находящихся под напряжением, и привести к возникновению материального ущерба (см. главу «Чистка и уход»).
- ▶ Не ставьте горячую посуду в зоне панели управления, чтобы не повредить находящуюся под ней электронику.
- ▶ Во время чистки вода не должна попадать внутрь изделия. Следует использовать

только слегка влажную салфетку. Ни в коем случае не опрыскивайте изделие водой.

Вода, попавшая в изделие, может повредить его!

- ▶ По возможности чистите варочную панель после каждого процесса готовки.
- ▶ Варочную панель можно чистить только после того, как она остынет.
- ▶ Для чистки используйте исключительно неабразивные чистящие средства, чтобы избежать царапин и потертостей на поверхности.
- ▶ Необходимо убедиться, что дно посуды и конфорка чистые и сухие.
- ▶ Всегда поднимайте посуду (не тяните!), чтобы избежать царапин и потертостей на поверхности.
- ▶ Не ставьте горячую посуду на входное сопло вытяжки, встраиваемой в столешницу.
- ▶ Следите за тем, чтобы горячая посуда не касалась края входного сопла.

2.2 Указания по безопасности обслуживания

Варочная панель



ОПАСНО!

Опасность пожара, исходящая от оставленной без присмотра варочной панели!

Растительное масло и жир могут быстро нагреться и загореться.

- ▶ Ни в коем случае не оставляйте растительное масло или жир, которые нагреваются, без присмотра.
- ▶ Ни в коем случае не гасите горящие растительное масло или жир водой.
- ▶ Накройте огонь, например, крышкой.



ОПАСНОСТЬ!
**Опасность взрыва
воспламеняющихся жидкостей!**
Воспламеняющиеся жидкости в непосредственной близости от варочной панели могут взорваться и нанести серьезные травмы.

- ▶ Не храните легковоспламеняющиеся жидкости в непосредственной близости от варочной панели.



ОПАСНО!
**Опасность поражения
электрическим током!**
Наличие трещин, расколов или битых мест на стеклокерамике может привести к повреждению находящейся под ней электроники. Это может стать причиной поражения электрическим током.

- ▶ При наличии трещин, расколов или битых мест на стеклокерамике нужно немедленно выключить варочную панель.
- ▶ Выполните безопасное отключение изделия от сети при помощи линейных защитных автоматов, предохранительных устройств, автоматических выключателей, контакторов.



ПРЕДОСТЕРЕЖЕНИЕ!
**Опасность получения ожога от
горячей варочной панели!**
Варочная панель и ее части, к которым можно прикоснуться, во время работы нагреваются. После выключения конфорки она сначала должна остыть до температуры меньше 60 °С. Прикосновение к горячим поверхностям может привести к тяжелым ожогам.

- ▶ Не прикасайтесь к горячей варочной панели.
- ▶ Не подпускайте детей к горячей варочной панели без постоянного присмотра.



ПРЕДОСТЕРЕЖЕНИЕ!
**Опасность возникновения пожара,
исходящая от предметов на
варочной панели!**

Варочная панель и ее части, к которым можно прикоснуться, при включенной конфорке и во время остывания горячие. Предметы, которые находятся на варочной панели, могут нагреться и загореться.

- ▶ Не оставляйте предметы на варочной панели.



ПРЕДОСТЕРЕЖЕНИЕ!
**Опасность получения ожога от
горячих предметов!**

Варочная панель и ее части, к которым можно прикоснуться, при включенной конфорке и во время остывания горячие. Предметы, которые находятся на варочной панели (крышка кастрюли, защитное покрытие вытяжки, встраиваемой в столешницу), очень быстро нагреваются и могут вызвать тяжелые ожоги.

- ▶ Не оставляйте предметы на варочной панели.
- ▶ Используйте подходящие вспомогательные средства (кухонные прихватки, теплозащитные перчатки).



ПРЕДОСТЕРЕЖЕНИЕ!
**Опасность получения ожога от
горячей посуды!**

У детей может возникнуть желание дотронуться до ручек, которые выходят за пределы рабочей поверхности.

- ▶ Кастрюли и сковородки должны быть повернуты таким образом, чтобы их ручки не выходили за пределы рабочей поверхности.
- ▶ Примите меры, чтобы дети не могли стянуть вниз горячие кастрюли и сковородки.
- ▶ Специальная защита от детей (имеется у дилеров) снижает опасность.

**ПРЕДОСТЕРЕЖЕНИЕ!****Опасность получения ожога!**

Жидкость между конфоркой и дном кастрюли при испарении может вызвать ожоги кожи.

- ▶ Убедитесь, что конфорка и дно кастрюли постоянно сухие.

ОСТОРОЖНО!**Повреждение твердыми и острыми предметами!**

Твердые и острые предметы могут повредить стеклокерамику варочной панели.

- ▶ Не используйте варочную панель в качестве столешницы.
- ▶ Во время работы на варочной панели не рекомендуется пользоваться твердыми и острыми предметами.

ОСТОРОЖНО!

Повреждение конфорки при попадании на нее блюд, в которых содержится сахар и соли!
Блюда, в которых содержится сахар и соль, а также соки, пролитые на горячую конфорку, могут ее повредить.

- ▶ Следите за тем, чтобы на конфорку не попадали блюда, в которых содержится сахар и соль, а также не проливались соки.
- ▶ Немедленно уберите с горячей конфорки попавшие на нее блюда, в которых содержится сахар и соль, а также пролитый на нее сок.

ОСТОРОЖНО!**Возможна утечка горячей жидкости!**

Невнимательность в процессе приготовления пищи может привести к перевару и утечке горячей жидкости.

- ▶ Необходимо следить за процессом приготовления пищи.
- ▶ Необходимо постоянно контролировать кратковременный процесс приготовления пищи.

Вытяжка, встраиваемая в столешницу**ОПАСНО!****Опасность для жизни вследствие отравления дымом!**

При работе теплогенерирующей установки, использующей воздух в помещении, образуются газообразные продукты горения. Если вытяжка, встраиваемая в столешницу, работает одновременно с теплогенерирующей установкой, использующей воздух в помещении, из камина или вытяжного канала в жилое помещение могут выделяться токсичные газообразные продукты горения (угарный газ).

- ▶ Убедитесь в постоянном наличии достаточного количества приточного воздуха.

**ОПАСНО!****Опасность возникновения пожара при фламбировании!**

Во время работы вытяжка, встраиваемая в столешницу, всасывает кухонный жир. При фламбировании блюд кухонный жир может загореться.

- ▶ Необходимо регулярно чистить вытяжку, встраиваемую в столешницу.
- ▶ Ни в коем случае не работайте с открытым пламенем при включенной вытяжке, встраиваемой в столешницу.

**ОПАСНО!****Опасность возникновения пожара, исходящая от жировых отложений!**

При нерегулярной чистке жирового фильтра из нержавеющей стали на нем могут образоваться сильные жировые отложения. Вследствие этого увеличивается опасность возникновения пожара.

- ▶ Необходимо регулярно чистить и менять фильтр.



ОСТОРОЖНО!
Задеваемые детали могут быть горячими!

Вытяжка варочной панели и её части при включённой конфорке и в период остывания могут быть горячими.

- ▶ Не оставляйте предметы лежать на варочной панели.
- ▶ Используйте подходящие вспомогательные средства (кухонные тряпки-прихватки, термостойкие перчатки).



ПРЕДОСТЕРЕЖЕНИЕ!
Опасность травмирования при открытии нижней крышки корпуса!

При вращении крыльчатки вентилятора существует опасность травмирования.

- ▶ Выключите вытяжку, встраиваемую в столешницу, и варочную панель.
- ▶ Выключите предохранительное устройство.

ОСТОРОЖНО!
Повреждение всасываемыми предметами или бумагой!

Вытяжка, встраиваемая в столешницу, может всосать небольшие и легкие предметы, например, салфетки для чистки из ткани или бумаги. Это может стать причиной повреждения вентилятора или отрицательно сказаться на отводе воздуха.

- ▶ Не храните предметы или бумагу вблизи вытяжки, встраиваемой в столешницу.

ОСТОРОЖНО!
Повреждение вследствие отложений жира или грязи!

Отложения жира и грязи могут отрицательно сказаться на функционировании вытяжки, встраиваемой в столешницу.

- ▶ Ни в коем случае не используйте вытяжку, встраиваемую в столешницу, без жирового фильтра из нержавеющей стали.

2.3 Указания по безопасности монтажа

Установку и монтаж изделия могут осуществлять только квалифицированные специалисты, которые знают и соблюдают принятые в стране предписания, а также дополнительные предписания местных организаций по энергоснабжению.

Работы с электрическими деталями должны выполнять квалифицированные профессиональные электрики.

Электрическая безопасность изделия обеспечивается только в том случае, если оно подключено к надлежащим образом смонтированной цепи защиты. Необходимо убедиться в соблюдении этой основополагающей меры безопасности.

Варочная панель



ОПАСНО!
Опасность поражения электрическим током!

Вследствие неправильного подсоединения изделия к источнику напряжения сети существует опасность поражения электрическим током.

- ▶ Убедитесь, что изделие прочно соединено зажимом с источником напряжения сети.
- ▶ Убедитесь, что изделие соединено зажимом с надлежащим образом смонтированной цепью защиты.
- ▶ Убедитесь, что предусмотрено устройство, позволяющее отключать все полюса изделия от сети, с шириной размыкания контактов минимум 3 мм (линейные защитные автоматы, предохранительные устройства, автоматические выключатели, контакторы).

**ОПАСНО!****Опасность поражения электрическим током!**

Питающий кабель может быть поврежден вследствие контакта с горячими конфорками. Поврежденный питающий кабель может стать причиной (смертельного) поражения электрическим током.

- ▶ Убедитесь, что питающий кабель не соприкасается с горячими конфорками.
- ▶ Следите за тем, чтобы питающий кабель не был зажат или поврежден.

**ОСТОРОЖНО!****Вероятность травмирования спины от большой тяжести!**

При извлечении и установке изделия при неправильном обращении можно травмировать конечности и туловище.

- ▶ Вынимайте варочную панель из упаковки вдвоем.
- ▶ Вставляйте варочную панель в вырез в столешнице вдвоем.
- ▶ В случае необходимости используйте вспомогательные средства, чтобы избежать повреждений или травмирования конечностей и туловища.

Вытяжка, встраиваемая в столешницу**ОПАСНО!****Опасность отравления газообразными продуктами сгорания!**

Вытяжка, встраиваемая в столешницу, при работе в режиме отвода воздуха поглощает воздух из помещения, в котором она установлена, и из соседних помещений. Без поступления достаточного количества приточного воздуха давление падает. Из каминного или вытяжного канала теплогенерирующей установки, использующей воздух помещения, в жилые помещения выделяются токсичные газы.

- ▶ Убедитесь в постоянном наличии достаточного количества приточного воздуха.
- ▶ Примите проверенные меры безопасности (например, установить контактные выключатели для окон, регуляторы минимального давления) и получите разрешение авторизованных специалистов (официально назначенных трубочистов).

**ОПАСНОСТЬ!****Опасность поражения электрическим током!**

Опасность поражения электрическим током из-за неправильного удаления изоляции соединительного провода внешних включающих устройств.

- ▶ Убедитесь, что соблюдается указанная длина удаления изоляции.

- ▶ Перед монтажом проверьте изделие на наличие видимых повреждений.
- ▶ Не устанавливайте поврежденное изделие.
- Поврежденное изделие представляет собой угрозу для Вашей безопасности. Ремонт могут выполнять только специалисты, авторизованные производителем.

2.4 Указания по безопасности демонтажа и утилизации

Демонтаж изделия могут осуществлять только квалифицированные специалисты, которые знают и соблюдают принятые в стране предписания, а также дополнительные предписания местных организаций по энергоснабжению.

Работы с электрическими деталями могут выполнять только квалифицированные профессиональные электрики.

Работы по подключению к газовой сети может выполнять только авторизованный монтер по газовым установкам с соблюдением предписаний закона. Необходимо соблюдать местные предписания предприятий коммунально-бытового обслуживания.



ОПАСНО!

Опасность поражения электрическим током!

Вследствие неправильного отсоединения изделия от источника напряжения сети существует опасность поражения электрическим током.

- ▶ Выполните безопасное отключение изделия от сети при помощи линейных защитных автоматов, предохранительных устройств, автоматических выключателей, контакторов.
- ▶ При помощи сертифицированного измерительного прибора убедитесь, что изделие не находится под напряжением.



ОПАСНО!

Опасность удушья!

Детали упаковки (например, пленка, пенопласт) могут представлять опасность для жизни детей.

- ▶ Храните детали упаковки в недоступном для детей месте.
- ▶ Утилизируйте упаковку немедленно и надлежащим образом.

2.5 Указания по безопасности запчастей



ПРЕДОСТЕРЕЖЕНИЕ!

Опасность травмирования и возникновения материального ущерба!

Неподходящие детали могут стать причиной травм или повреждения изделия! Внесение изменений и дополнений в изделие или его переоборудование может негативно сказаться на безопасности.

- ▶ Для ремонта используйте только оригинальные запчасти.

2.6 Использование по назначению

Изделие предназначено только для приготовления блюд в домашних условиях.

Настоящее изделие не предназначено:

- для использования вне помещений
- для установки в транспортных средствах
- обогрев помещения
- для эксплуатации в нестационарных местах установки (например, на судах)
- для эксплуатации с внешними таймером или отдельной системой дистанционного управления (дистанционное управление)

Любое другое использование, отличающееся от описанного в настоящем Руководстве по эксплуатации и монтажу, или использование, выходящее за рамки описанного, считается использованием не по назначению.

Компания BORA не несет ответственность за повреждения, возникшие вследствие использования не по назначению или неправильного обслуживания.

Запрещается любое недозволенное использование!

ИНФОРМАЦИЯ

Компании BORA Holding GmbH, BORA Vertriebs GmbH & Co KG, BORA APAC Pty Ltd и BORA Lüftungstechnik GmbH не несут ответственность за повреждения, возникшие вследствие несоблюдения указаний по безопасности и предупредительных указаний.

3 Технические характеристики

Параметр	Значение
Питающее напряжение	380 – 415 В 3 N
Частота	50/60 Гц
Потребляемая мощность	7,6 кВт
Предохранитель не ниже	1 x 32 А / 2 x 16 А
Общая мощность	7,6 кВт
Фазное напряжение	220-240 В перем. тока / 50 Гц
Основные размеры (ширина x глубина x высота) (без подключения каналов)	760 x 515 x 196 мм
Вес (включая принадлежности/ упаковку)	прим. 25 кг
Варочная панель	
одноконтурные индукционные конфорки спереди	210 мм 2300 Вт
Уровень повышенной мощности	3000 Вт
одноконтурные индукционные конфорки сзади	175 мм 1400 Вт
Уровни мощности	1 – 9, уровень повышенной мощности
Потребление энергии варочной панели	
Конфорка 1	194,5 (Втч/кг)
Конфорка 2	181,1 (Втч/кг)
Конфорка 3	193,8 (Втч/кг)
Конфорка 4	184,1 (Втч/кг)
Всего	188,4 (Втч/кг)
Вытяжная система (BIA)	
Максимальный объёмный расход	646,9 м ³ /ч
Максимальное статическое давление	339 Па
Регулировка мощности	1 – 2, уровень повышенной мощности
Подключение отвода воздуха (BIA)	222 x 40 x 89 мм
Система рециркуляции воздуха (BIU)	
Максимальный объёмный расход	624,6 м ³ /ч
Максимальное статическое давление	341 Па
Регулировка мощности	1 – 2, уровень повышенной мощности
Подключения циркулирующего воздуха (BIU)	650 x 90 мм
Фильтр циркуляционного воздуха	
Площадь фильтра	2 x 0,4 м ²
Ресурс фильтра	150 часов эксплуатации
Срок службы	1 год

таблица 3.1 Технические характеристики

4 Маркировка потребления энергии

Наименование продукции			
Стеклокерамическая варочная панель BORA с четырьмя конфорками и вытяжкой, встраиваемой в столешницу	BIA	BIU	
Режим работы	Отвод воздуха	Циркуляция воздуха	
Потребление энергии	Значение	Значение	Стандарт EN
Потребление энергии в год (AEC_{hood})	87,5 кВт/А	94,2 кВт/А	61591
Класс энергоэффективности	C	D	61591
Объёмный расход			
Гидродинамическая эффективность (FDE_{hood})	15,7	13,1	61591
Класс гидродинамической эффективности	D	D	61591
Освещение			
Эффективность освещения (LE_{hood})	- люкс/Ватт	- люкс/Ватт	*
Класс эффективности освещения	-	-	*
Отделение жира			
Уровень 2 максимальный (GFE_{hood})	88,5 %	88,5 %	61591
Класс уровня 2 нормальный	B	B	61591
Отделение жира (дополнительная информация)			
Уровень P максимальный (GFE_{hood})	93 %	93 %	61591
Класс уровня P максимальный	B	B	61591
Объёмный расход			
Поток воздуха уровень 1 минимальный	342 м ³ /ч	- м ³ /ч	61591
Поток воздуха уровень 2 нормальный	497 м ³ /ч	- м ³ /ч	61591
Поток воздуха уровень P максимальный (Q_{Max})	647 м ³ /ч	624 м ³ /ч	61591
Уровень звуковой мощности			
Уровень 1 минимальный	55 дБ(А)	- дБ(А)	60704-2-13
Уровень 2 нормальный	64 дБ(А)	65 дБ(А)	60704-2-13
Уровень P максимальный	69 дБ(А)	70 дБ(А)	60704-2-13
Уровень звукового давления (дополнительная информация)			
Уровень 1 минимальный	43 дБ(А)	- дБ(А)	**
Уровень 2 нормальный	51 дБ(А)	53 дБ(А)	**
Уровень P максимальный	57 дБ(А)	57 дБ(А)	**
Данные в соответствии с 66/2014			
Потребляемая мощность в выключенном состоянии (P_0)	< 0,5 Вт	< 0,5 Вт	61591
Фактор продления времени	1,4	1,5	61591
Индекс энергоэффективности (EEI_{hood})	79,9	85,6	61591
Оптимальная точка объёмного расхода воздуха (Q_{BER})	370,8 м ³ /ч	320,8 м ³ /ч	61591
Оптимальная точка давления (P_{BER})	261 Па	253 Па	61591
Оптимальная точка входной мощности (W_{BER})	171,2 Вт	172,1	61591

таблица 4.1 Технические характеристики маркировки потребления энергии

(Информация о циркулирующем воздухе опциональна и не подлежит обязательной маркировке)

* Данная позиция не относится к данному продукту.

** Уровень звукового давления был измерен на расстоянии 1 м (снижение уровня в зависимости от расстояния) на основе уровня звуковой мощности согласно EN 60704-2-13.

5 Описание устройства

При каждом использовании устройства соблюдайте все указания по технике безопасности (см. главу «Безопасность»).

Варочная панель с вытяжкой имеет следующие характеристики:

Варочная панель:

- Уровень повышенной мощности
- Функции таймера
- Индикатор остаточного тепла
- Распознавание кастрюли
- Защита от детей
- Аварийное отключение

Вытяжка, встраиваемая в столешницу:

- Регулировка мощности с помощью сенсорного управления
- Автоматика отсроченного выключения (10 минут)
- Аварийное отключение
- Индикатор необходимости очистки фильтра

При покупке Вы решаете, каким образом будет работать вытяжка варочной панели – вариант с отводом воздуха или с циркуляцией воздуха.



Режим отвода воздуха

Воздух, отведённый от варочной панели, очищается жировлавливающим фильтром из нержавеющей стали и выводится через воздуховод в атмосферу.

Отходящий воздух не должен выводиться в:

- находящийся в эксплуатации дымоход или канал с отходящими газами
- в шахту, которая используется для вентиляции помещений установки очага

Если отходящий воздух должен быть отведён в дымоход или канал с отходящими газами, который не находится в эксплуатации, то монтаж должен проверить и разрешить уполномоченный трубочист.



Режим рециркуляции

Воздух, отведённый от варочной панели, очищается жировлавливающим фильтром из нержавеющей стали и фильтром из активированного угля и возвращается обратно в помещение установки варочной поверхности. Для локализации запахов в режиме рециркуляции должен использоваться фильтр из активированного угля. Для соблюдения гигиены и охраны здоровья фильтр из активированного угля должен заменяться с рекомендованными интервалами (см. Гл. Очистка и уход).

ИНФОРМАЦИЯ В режиме рециркуляции необходимо предусмотреть достаточную приточную и вытяжную вентиляцию для отведения влажности воздуха.

Фильтрующая среда угольного фильтра состоит из специального активированного угля, который идеально подходит для локализации запахов, образующихся в результате приготовления пищи.

5.1 Конструкция



рис. 5.1 Варочная панель

- [1] Впускная форсунка
- [2] Жировлавливающий фильтр из нержавеющей стали
- [3] Варочная панель
- [4] Всасывающее отверстие
- [5] Панель управления

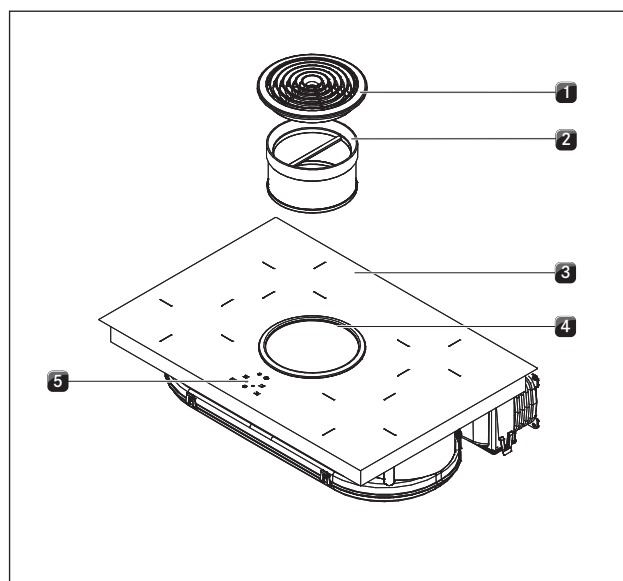

рис. 5.2 Циркулирующий воздух вытяжки варочной панели (BIU)

- [1] Гибкий канал
- [2] Корпус фильтра из активированного угля

- [3] Крышка корпуса фильтра из активированного угля
- [4] Фильтр из активированного угля
- [5] Корпус воздуховода с дном корпуса

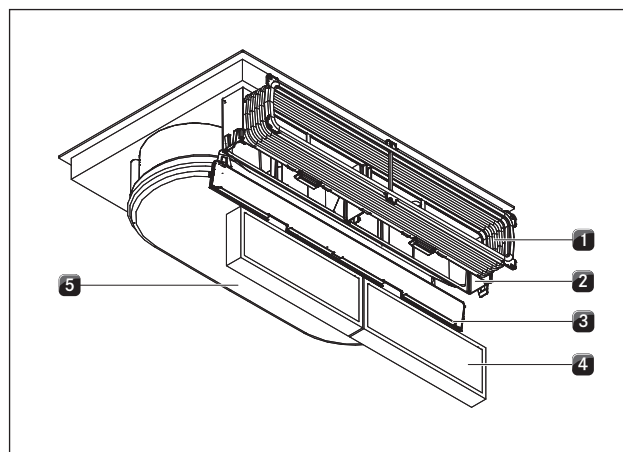

рис. 5.3 Отвод воздуха вытяжки варочной панели (BIA)

- [1] Колено отвода воздуха с соединением вентиляционной трубы для NABER
- [2] Горизонтальный удлинитель отвода воздуха
- [3] Корпус воздуховода с дном корпуса

5.2 Панель управления и принцип работы

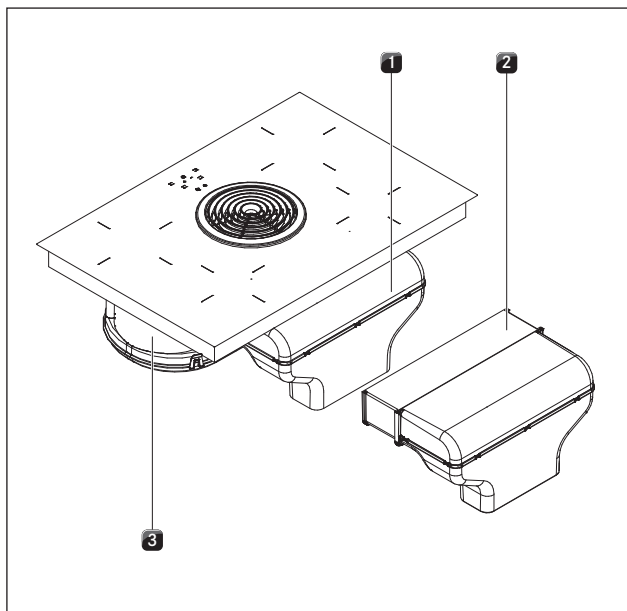

рис. 5.4 Панель управления

Сенсорные кнопки:

- [1] Уменьшить уровень мощности вентилятора
- [2] Увеличить уровень мощности вентилятора
- [3] Увеличить уровень мощности
- [3] Увеличить значение таймера

- [4] Включение и выключение варочной панели
- [5] Уменьшить уровень мощности
- [5] Уменьшить значение таймера
- [6] Выбрать конфорку

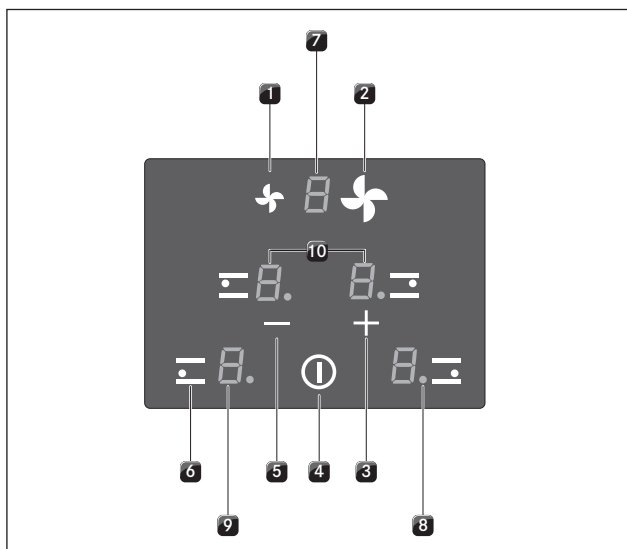
Поля индикации:

- [7] Индикатор уровня вентилятора/Индикатор необходимости очистки фильтра
- [8] Индикатор конфорок
- [9] Контрольная лампа конфорки
- [10] Таймер

Поле индикации	Индикатор	Значение
Индикатор уровня вентиляции		Вентилятор выкл
	1 или 2	Уровень
	P	Уровень повышенной мощности
Индикатор конфорок	n	Автоматика отсроченного выключения
	1... 9	Уровень мощности
Контрольная лампа конфорки	P	Уровень повышенной мощности
	H	Индикатор остаточного тепла: Конфорка выключена, но еще горячая (температура > 60 °C)
	L	Защита от детей включена
Индикатор таймера (1*)	горит	Автоматика отключения (таймер) активирована
	мигает	Таймер включен (00); время не установлено
	выключена	Таймер выключен
Индикатор таймера (1*)	01... 99	установленное время для кратковременного таймера (таймер для варки яиц) или автоматики отключения
	00	Таймер включен; время не установлено

таблица 5.1 Значение индикаторов

(1*) Индикатор таймера

Индикатор таймера использует индикаторы конфорок обеих задних зон приготовления (например 30 на 30 минут). Индикаторы обеих передних конфорок отключаются во время отображения таймера.

Сенсорное управление

Панель управления оснащена электронными сенсорными кнопками и полями индикации. Сенсорные кнопки реагируют на нажатие пальца. Управление устройством осуществляется нажатием пальца на сенсорные кнопки. Нажимайте кнопку до появления акустического сигнала или соответствующего изменения на индикаторе.

5.3 Принцип действия конфорки

Под индукционной конфоркой расположена индукционная катушка. Если конфорка включена, эта катушка создает магнитное поле, которое действует непосредственно на дно посуды, и нагревает его. Конфорка нагревается косвенно за счет тепла, излучаемого от кастрюли. Конфорки с индукцией работают только при использовании посуды с намагничивающимся дном.

Индукция автоматически учитывает размер поставленной посуды, то есть в зоне варки нагревается только та поверхность, которая закрыта дном посуды.

► Обратите внимание на минимальный диаметр дна посуды.

Конфорка не работает, если:

■ Она включается при отсутствии посуды или с неподходящей посудой.

■ диаметр дна посуды слишком мал.

■ посуда удаляется от включенной конфорки.

При использовании неподходящей или слишком маленькой посуды на индикаторе конфорки появляется символ .

5.3.1 Уровни мощности

Высокая мощность индукционных варочных панелей вызывает очень быстрый нагрев посуды. Для предотвращения пригорания блюд необходима определенная перестройка при выборе уровня мощности, по сравнению с обычными варочными системами.

Действия	Уровень мощности
Плавление масла и шоколада, растворение желатина	1
Сохранение теплыми соусов и супов, замачивание риса	1-3
Варка картофеля, мучных блюд, супов, рагу, тушение фруктов, овощей и рыбы, разморозка продуктов питания	2-6
Жарка в сковородах с покрытием, жарка на медленном огне (без перегревания жира) шницелей, рыбы	6-7
Нагревание жира, обжарка мяса, доведение до кипения соусов и супов, запекание омлета	7-8
Нагрев больших объемов жидкости, обжарка стейков	9
Нагревание воды	p

таблица 5.2 Рекомендации по уровням мощности

Данные в таблице являются ориентировочными. В зависимости от используемой посуды и объема уровни мощности можно повышать или понижать.

5.3.2 Уровень повышенной мощности

Обе передние конфорки могут работать в режиме повышенной уровня мощности.

В режиме повышенного уровня мощности можно быстрее нагреть большие объемы воды. При включенном режиме повышенного уровня мощности конфорки работают более интенсивно. Через 5 минут конфорка автоматически переключается на уровень мощности 9.

ИНФОРМАЦИЯ Никогда не разогревайте масло, жир и аналогичные продукты в режиме повышенного уровня мощности. Из-за высокой мощности возникает риск перегрева дна посуды.

5.3.3 Функции таймера

Вы можете использовать 2 функции таймера:

■ Кратковременный таймер, нет функции автоматического отключения конфорки.

■ Автоматическая функция отключения конфорки.

5.3.4 Распознавание кастрюли

Конфорка не работает, если:

■ На индикаторе появляется символ v.

■ Она включается при отсутствии посуды или с неподходящей посудой.

■ Диаметр дна посуды слишком мал

■ Посуда удаляется от включенной конфорки.

5.3.5 Подходящая посуда

ИНФОРМАЦИЯ Время доведения до кипения, время общего нагрева дна посуды и результаты готовки во многом зависят от конструкции и свойств посуды.



Посуда с таким знаком подходит для индукционных варочных панелей. Посуда, используемая для индукционных конфорок, должна быть изготовлена из металла, иметь магнитные свойства и достаточную площадь дна.

Подходящая посуда должна быть изготовлена из:

■ нержавеющей стали с намагничивающимся дном

■ эмалированной стали

■ чугуна

Конфорка	Минимальный диаметр
спереди	120 мм
сзади	90 мм

таблица 5.3 Минимальный диаметр для посуды

- ▶ Проведите проверку магнитом. Если магнит прилипает к дну посуды, посуда подходит для индукционных варочных панелей.
- ▶ Следите за состоянием дна посуды. На дне не должно быть волнистости. Такой вид деформации может создавать перегрев посуды из-за неправильного контроля температуры. Дно посуды не должно иметь острых ребер и краев, которые могут поцарапать поверхность варочной панели.
- ▶ Ставить посуду необходимо прямо на стеклокерамическую поверхность (без подставок и прочего).

Шум

При использовании индукционных конфорок в посуде, в зависимости от материала и обработки дна, могут образовываться шумы:

- гул может возникнуть при высоком уровне мощности. Он становится слабее или умолкает, с уменьшением уровня мощности.
- Треск, свист могут появиться от дна посуды, которое состоит из различных материалов (например, сэндвич-дно).
- Щелчки могут быть при электронных переключениях, особенно при низких уровнях мощности.
- Треск может возникать, когда включен охлаждающий вентилятор. Для увеличения срока службы электроники варочная панель оборудована охлаждающим вентилятором. Если варочная панель используется интенсивно, охлаждающий вентилятор включается автоматически. Вы услышите жужжащий звук. Охлаждающий вентилятор может продолжать работу после выключения устройства.

5.4 Принцип действия вытяжки варочной панели

5.4.1 Уровень повышенной мощности

Вытяжка варочной панели может работать в режиме повышенного уровня мощности.

В режиме повышенного уровня мощности могут быстрее отсасываться испарения, усиленно образующиеся в процессе приготовления пищи. Через 10 минут уровень повышенной мощности автоматически переключается на уровень мощности 9.

5.4.2 Автоматика отсроченного выключения

Вентиляторы вытяжки варочной панели продолжают работать на уровне 1 и отключаются автоматически через 20 минут.

5.4.3 Индикатор необходимости очистки фильтра

Индикатор необходимости очистки фильтра активируется через 150 часов эксплуатации вытяжки варочной панели. Фильтры из активированного угля выработали свой ресурс (только при циркуляции воздуха), а жироулавливающий фильтр из нержавеющей стали требует тщательной очистки.

- На индикаторе необходимости очистки фильтра появляется символ F (мигает).

5.5 Предохранительные устройства

5.5.1 Индикатор остаточного тепла

ИНФОРМАЦИЯ

Пока на индикаторе конфорки указаны символы H (индикатор остаточного тепла), касаться конфорки или класть на нее чувствительные к нагреву предметы запрещено. Риск ожога и возгорания!

После выключения конфорка остается все еще горячей. На индикаторе конфорки показан символ H (индикатор остаточного тепла). После достаточного времени остывания (температура $< 60\text{ }^{\circ}\text{C}$) индикатор конфорки гаснет.

5.5.2 Аварийное отключение

Конфорка

Каждая конфорка автоматически отключается, если длительность работы в одном режиме мощности превысила максимальное время работы. На индикаторе конфорки появляется символ H (индикатор остаточного тепла) (см. Гл. главу Описание устройства).

Уровень мощности	1	2	3	4	5	6	7	8	9
Отключение по часам	8	6	5	5	4	1,5	1,5	1,5	1,5

таблица 5.4

Обзор функции аварийного отключения

- ▶ Включите конфорку (см. главу «Управление»), если планируете использовать ее снова.

Вытяжка, встраиваемая в столешницу

ИНФОРМАЦИЯ

Вытяжка варочной панели выключается автоматически, если в течение 120 минут не будет затронута ни одна кнопка.

5.5.3 Защита конфорок от перегрева

Все индукционные катушки и теплоотводы электроники оснащены защитой от перегрева. До того как индукционные катушки или теплоотводы перегреются, защита от перегрева принимает следующие меры:

- Уровень повышенной мощности P через 5 минут автоматически переключается на уровень мощности \mathcal{E} . Индикатор конфорки P сменяется на \mathcal{E} .
- Уменьшается установленный уровень мощности.
- Конфорки автоматически выключаются. На индикаторе конфорки горит символ H (индикатор остаточного тепла), если конфорка всё ещё остается горячей.

5.5.4 Автоматическое отключение при длительном нажатии кнопки

Варочная панель автоматически выключается, если одна или несколько сенсорных кнопок активированы дольше 10 секунд (контакт с пальцем, предметы, загрязнение).

- Варочная панель отключается через несколько секунд.
- ▶ Уберите палец или предмет с варочной панели.
- ▶ При необходимости очистите варочную панель.
- ▶ Снова включите варочную панель.

5.5.5 Защита от детей

Защита от детей предотвращает случайное включение варочной панели. Защита от детей может быть активирована только тогда, когда включена варочная панель и выключены все конфорки (см. главу «Управление»).

6 Монтаж

- ▶ Соблюдайте все указания по безопасности и предупредительные указания (см. главу «Безопасность»).
- ▶ Соблюдайте все инструкции производителя, входящие в комплект поставки.

ИНФОРМАЦИЯ Питающий кабель для подключения к электросети должен быть предоставлен заказчиком.

ИНФОРМАЦИЯ Изделие нельзя устанавливать над холодильниками, посудомоечными машинами, плитами, духовками, а также над стиральными и сушильными машинами.

ИНФОРМАЦИЯ Рабочая поверхность столешниц и пристеночные бортики должны быть изготовлены из термостойких материалов (примерно до 100 °С).

ИНФОРМАЦИЯ Вырезы в столешницах нужно обработать подходящими веществами для защиты от влаги, или в случае необходимости установить теплоизоляцию.

ИНФОРМАЦИЯ Вытяжку, встраиваемую в столешницу, нельзя использовать с другими варочными панелями.

6.1 Проверка комплекта поставки

Наименование	Количество
Индукционная стеклокерамическая варочная панель с вытяжкой, встраиваемой в столешницу	1
Жировой фильтр из нержавеющей стали	1
Фильтр с активированным углем ВАРК	2
Эластичный канал (только ВІU)	1
ЕВРО-болты (только ВІU)	6
Горизонтальный удлинитель канала отвода воздуха ВLAVH (только ВІA)	1
Монтажные вкладки	5
Герметизирующая лента	1
Скребок для стеклокерамики	1
Держатели направляющих кабеля	3
Руководство по эксплуатации и монтажу	1
Болты со сферо-цилиндрической головкой	5
Шаблон для сверления	1
Набор выравнивающих высоту пластин	1

таблица 6.1 Комплект поставки

- ▶ Проверьте комплектность поставки, а также отсутствие повреждений.
- ▶ Немедленно проинформируйте сервисную службу компании BORA, если комплект поставки неполный, а также если обнаружены повреждения.
- ▶ Ни в коем случае нельзя устанавливать поврежденные детали.
- ▶ Транспортную упаковку нужно утилизировать надлежащим образом (см. главу «Прекращение эксплуатации, демонтаж и утилизация»).

6.2 Инструменты и вспомогательные средства

Для профессионального выполнения монтажа необходимы следующие инструменты:

- карандаш
- сверло или аккумуляторная дрель со сверлом по дереву 5 мм (для задней стены)
- лобзик или ножовка
- шаблон для сверления выреза в задней стене (входит в комплект поставки)
- крестовая отвертка Z2
- силиконовый герметик для обработки поверхностей выреза

6.3 Данные для монтажа

6.3.1 Безопасные расстояния

► Соблюдайте указанные безопасные расстояния:



рис. 6.1 рекомендуемые минимальные безопасные расстояния

- [1] 50 мм – минимальное расстояние сзади между вырезом в столешнице и задней кромкой столешницы.
- [2] 50 мм – минимальное расстояние слева и справа от выреза в столешнице до расположенного рядом шкафа или стены помещения. Из соображений эргономичности, а также для эффективной работы вытяжки, встраиваемой в столешницу, рекомендуется минимальное расстояние 300 мм.
- [3] 700 мм – минимальное расстояние между столешницей и верхним шкафом. Из соображений эргономичности рекомендуется минимальное расстояние 1000 мм.

6.4 Размеры выреза для варочной панели

Подготовка столешницы

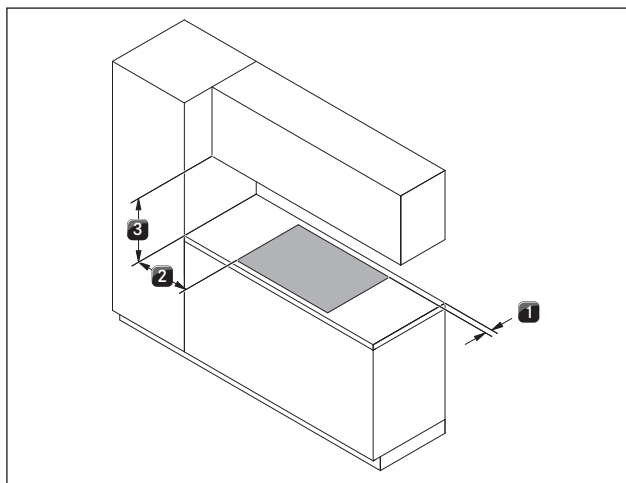
- Сделайте вырез в столешнице с учетом указанных размеров.
- Выполните надлежащую обработку поверхностей выреза в столешнице.
- Соблюдайте указания производителя столешниц.
- В области выреза в столешнице следует удалить возможные поперечины мебели.
- Горизонтальная разделительная перегородка под варочной панелью с вытяжкой, встраиваемой в столешницу, не требуется.
- Обеспечьте достаточную вентиляцию под изделием.
- Поперечное сечение отверстия на передней стороне и в горизонтальной разделительной перегородке должно быть $> 50 \text{ см}^2$ для обеспечения вентиляции индукционного механизма варочной панели.
- Вынуть выдвижные ящики или полки из нижнего шкафа.

- В нагревательных устройствах с циркуляцией воздуха в кухонной мебели необходимо предусмотреть отверстие для обратного потока площадью не менее 500 см^2 (например, с помощью обрезки плинтуса или специальной панели).
- Розетка для подключения к электросети находится спереди на нижней стороне изделия.

Монтаж заподлицо



рис. 6.2 Размеры выреза для монтажа заподлицо



рис. 6.3 Размер паза для монтажа заподлицо

Навесной монтаж

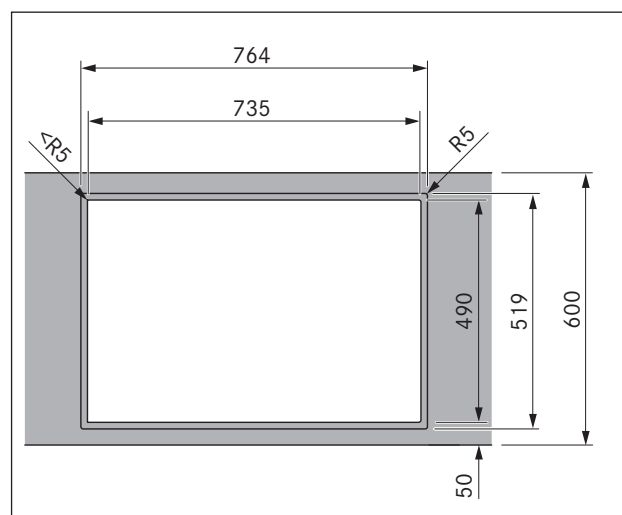

рис. 6.4 Размеры выреза для навесного монтажа

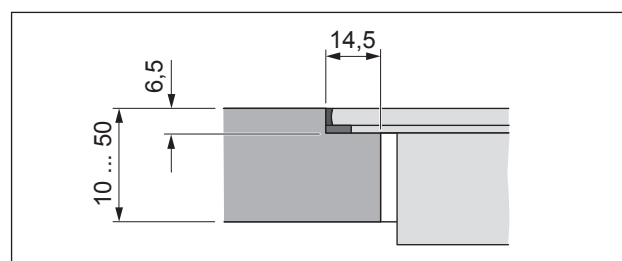

рис. 6.5 Размер опорной поверхности для навесного монтажа

Прикрепление герметизирующей ленты

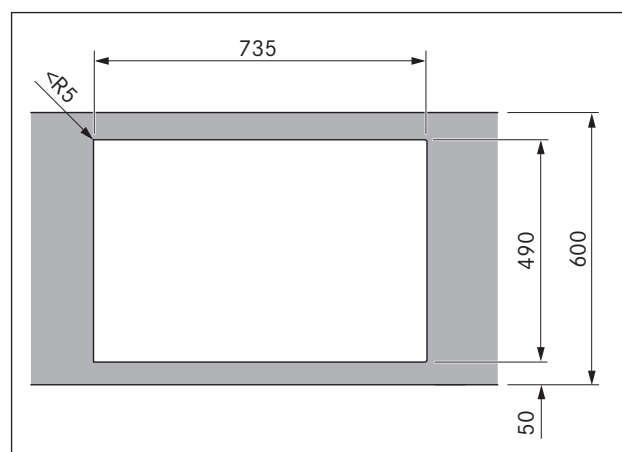

рис. 6.6 Герметизирующая лента для навесного монтажа

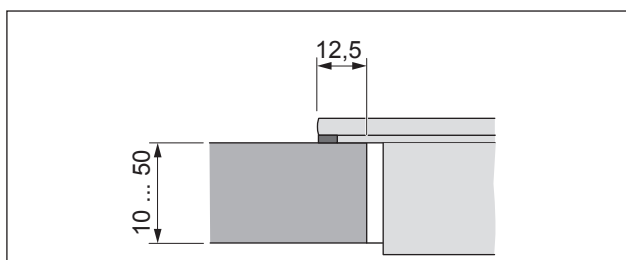

рис. 6.7 Герметизирующая лента для монтажа заподлицо

[1] термостойкий силиконовый герметик черного цвета

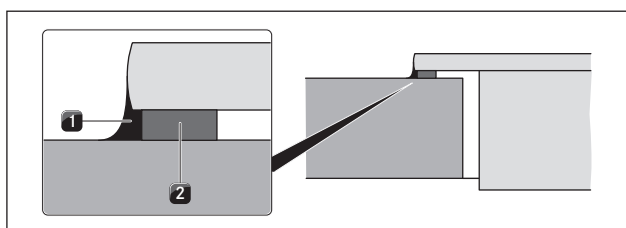
[2] Герметизирующая лента

- ▶ При навесном монтаже плотно приклейте прилагаемую герметизирующую ленту [2] перед установкой к нижней стороне варочной панели.
- ▶ При монтаже заподлицо наклейте герметизирующую ленту [2] к горизонтальной кромке выреза в столешнице даже в том случае, если варочная панель обработана силиконовым герметиком [1] или аналогичным материалом.
- ▶ Точно выровняйте варочную панель.

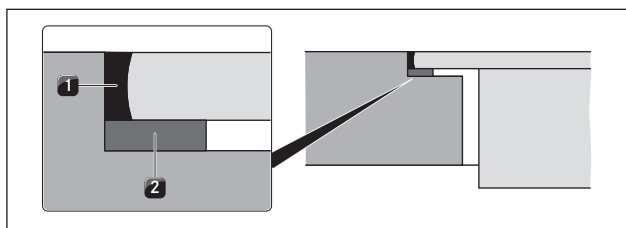

рис. 6.8 Пластинки для выравниванию по уровню

[1] Варочная панель

[2] Пластинка для выравнивания по уровню

- ▶ В случае необходимости подложите пластинки для выравнивания по уровню [2].
- ▶ Запишите обозначение типа и заводской номер варочной панели (FD-номер) на обратной стороне настоящего Руководства. Эти данные можно найти на заводской табличке на нижней стороне варочной панели.

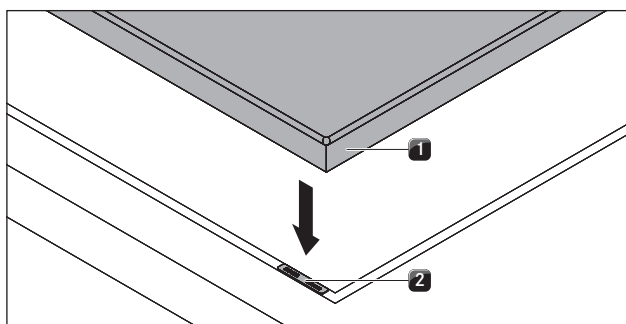
6.5 Монтаж модели с циркуляцией воздуха (BIU)

ИНФОРМАЦИЯ Необходимо обеспечить минимальное расстояние 25 мм для вертикального обратного потока воздуха.

ИНФОРМАЦИЯ Для обратного потока воздуха должно быть отверстие размером минимум 500 см².

Если вытяжка, встраиваемая в столешницу, используется исключительно в режиме циркуляции воздуха, то она может работать при открытой теплогенерирующей установке, без принятия дополнительных мер по технике безопасности.

Монтажные размеры



рис. 6.9 Размеры изделия для модели с циркуляцией

рис. 6.10 воздуха



рис. 6.11 Размеры мебели для модели с циркуляцией воздуха

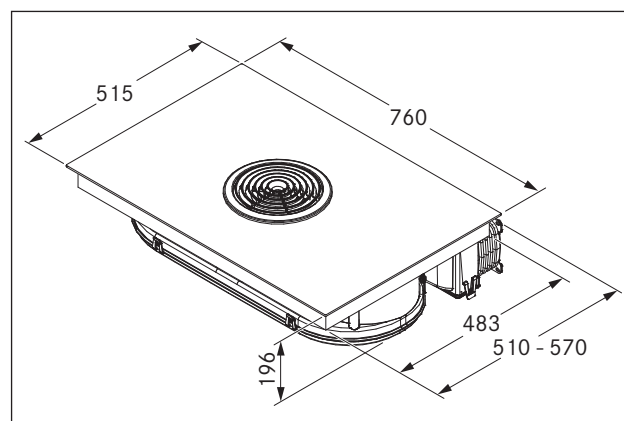

рис. 6.12 Монтажные размеры для модели с циркуляцией воздуха, глубина столешницы 600 мм

- Чтобы рециркуляция воздуха не осуществлялась в переднюю часть корпуса, нижний шкаф должен иметь сплошную заднюю стенку.

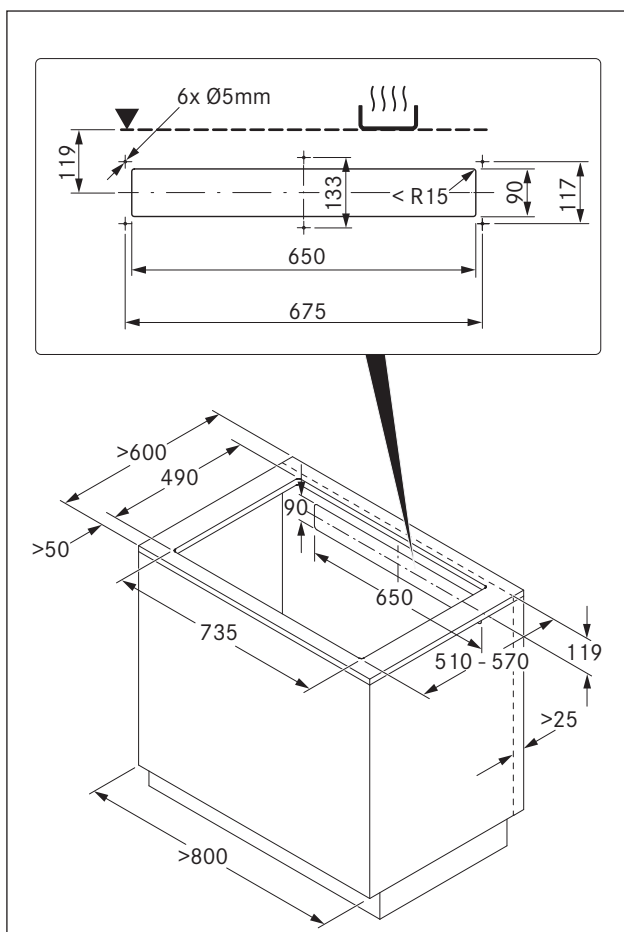
- В задней стенке должен быть вырез.
- Для отверстия, предназначенного для обратного потока воздуха, необходимо соблюдать минимальное расстояние 25 мм между задней стенкой корпуса и прилегающей мебелью или стеной помещения.

Подготовка задней стенки мебели

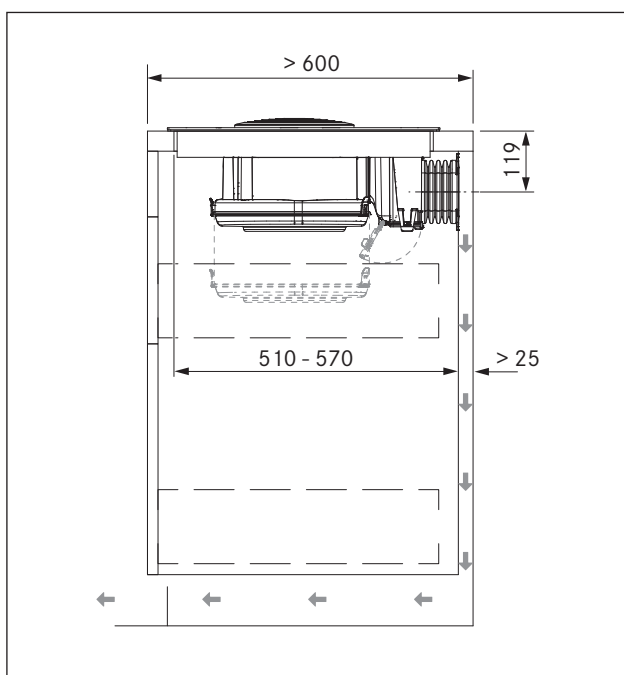
- ▶ Подгоните заднюю стенку под необходимые монтажные размеры.
- ▶ При необходимости сдвиньте заднюю стенку.
- ▶ При необходимости увеличьте высоту задней стенки, чтобы корпус закрывался вперед.



рис. 6.13 Вырез и соединительные отверстия

- ▶ При помощи шаблона для сверления, который входит в комплект поставки, обозначьте по центру варочной панели отверстие для обратного потока воздуха и соединительные отверстия в соответствии с монтажными размерами.
- ▶ Выпилите отверстие для обратного потока воздуха.
- ▶ Предварительно рассверлите соединительные отверстия.
- ▶ Уменьшите высоту цокольных планок или введите соответствующие отверстия в цоколь.

Привинчивание эластичного канала

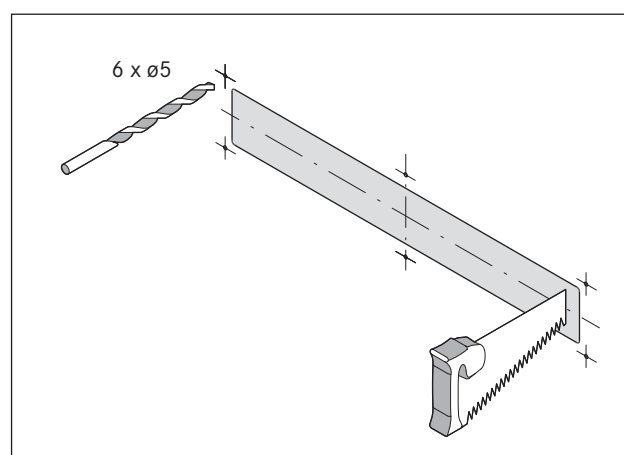

рис. 6.14 Эластичный канал с 6 болтами ЕВРО 6,3x10 мм

- ▶ При помощи шуруповерта (не аккумуляторного) прочно привинтите эластичный канал к задней стенке мебели.

Установка варочной панели

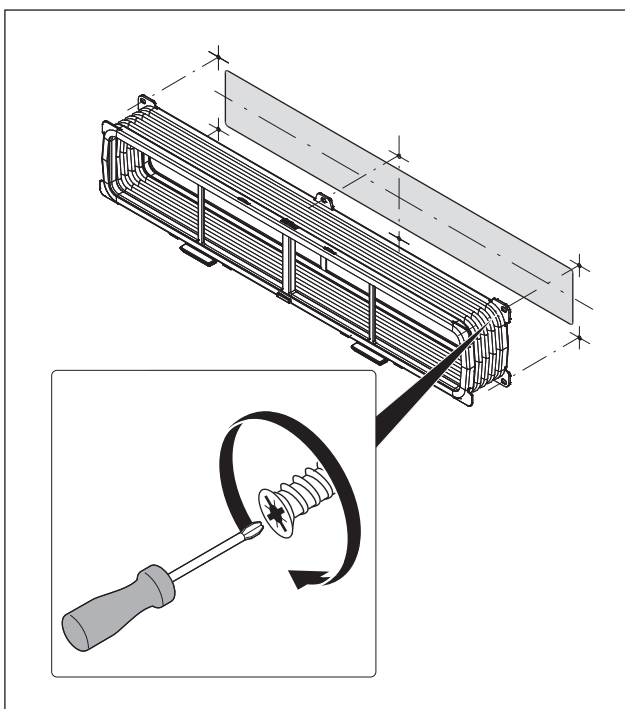

рис. 6.15 Установка варочной панели под наклоном

- [1] Варочная панель
- [2] Всасывающее отверстие
- [3] Входное сопло
- [4] Жировой фильтр из нержавеющей стали
- [5] Вырез в столешнице

- ▶ Перед установкой снимите входное сопло [3] и жировой фильтр из нержавеющей стали [4].

- ▶ При установке используйте всасывающее отверстие в качестве поручня.
- ▶ Вставьте варочную панель под углом в вырез в столешнице [5].

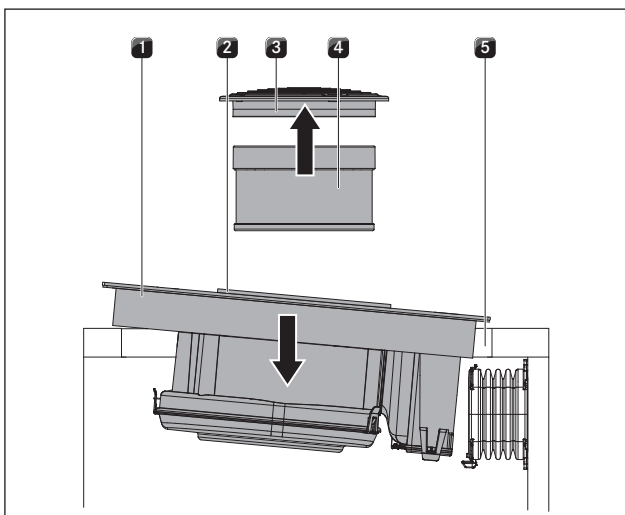

рис. 6.16 Открытие крышки корпуса

- [1] Крышка корпуса фильтра с активированным углем

- ▶ Откройте снизу крышку корпуса фильтра с активированным углем [1].

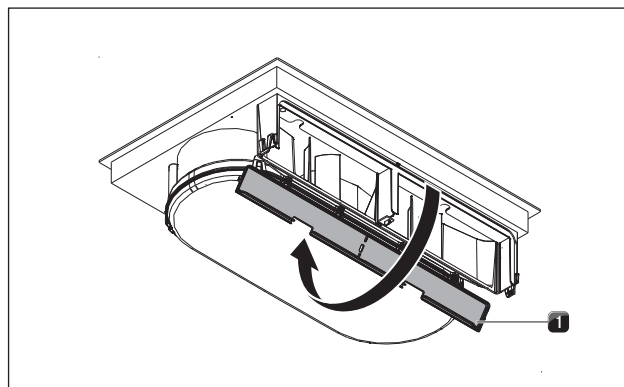

рис. 6.17 Установка рамки эластичного канала

- [1] Паз корпуса фильтра с активированным углем
- [2] Накладки
- [3] Рамка эластичного канала
- [4] Нижний фиксатор

- ▶ Установите рамку эластичного канала в паз на корпусе фильтра с активированным углем [1].
- ▶ Убедитесь, что обе боковые накладки [2] находятся в направляющей.
- ▶ Двигайте рамку вверх [3], пока нижний [4] и верхний фиксатор не войдет в зацепление посередине.
- ▶ Убедитесь, что рамка по контуру вставлена в паз корпуса [1].

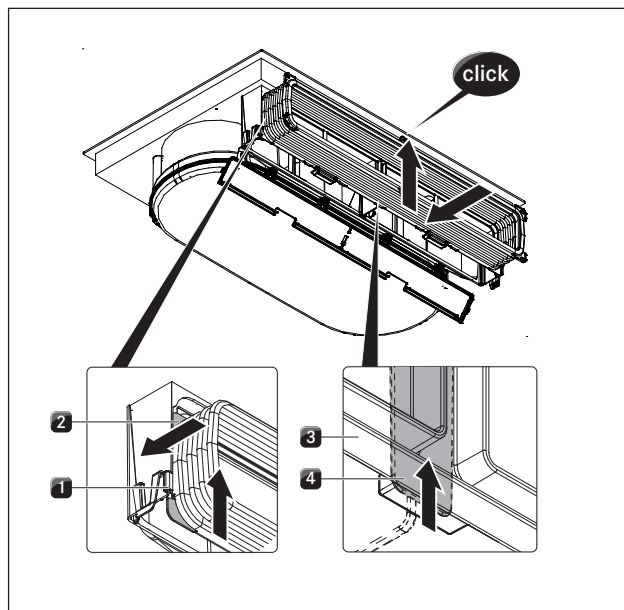

рис. 6.18 Установка фильтра с активированным углем

- [1] Крышка корпуса фильтра с активированным углем
[2] Фильтр с активированным углем

- ▶ Снимите упаковку с фильтров с активированным углем.
- ▶ Снизу вставьте оба фильтра с активированным углем [2].
- ▶ Обратите внимание на направление потока фильтров. Оно обозначено стрелкой.
- ▶ Закройте крышку корпуса [1].

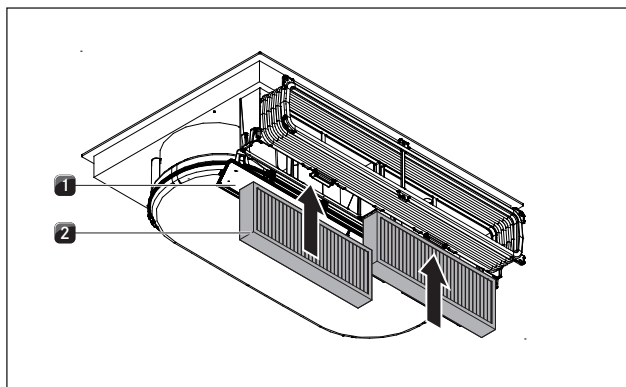

рис. 6.19 Закрепление варочной панели по центру

- [1] Варочная панель
[2] Всасывающее отверстие
[3] Входное сопло
[4] Жировой фильтр из нержавеющей стали
[5] Вырез в столешнице
[6] Крепежная скоба

при навесном монтаже

- ▶ Следите за тем, чтобы герметизирующая лента варочной панели налегала на столешницу.

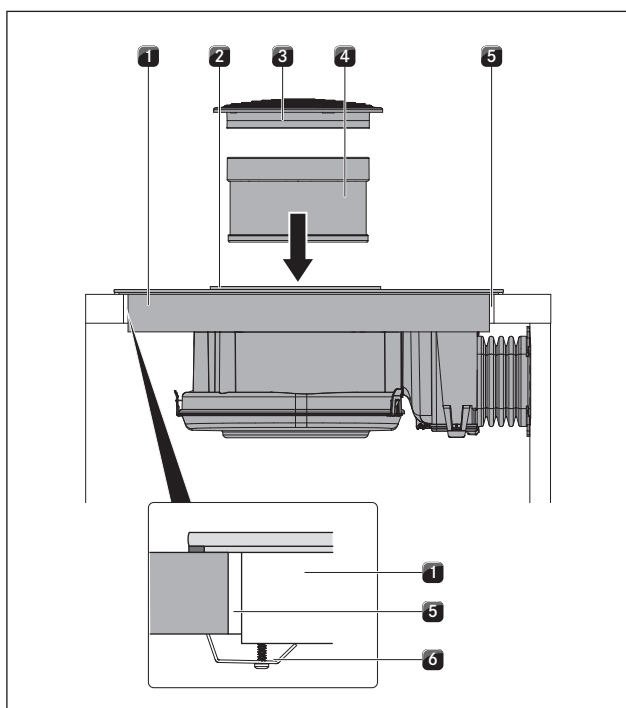
при монтаже заподлицо

- ▶ Следите за тем, чтобы герметизирующая лента хорошо охватывала варочную панель.
- ▶ В случае необходимости подложите пластинки для выравнивания.
- ▶ Закрепите варочную панель на столешнице крепежными скобами [6].
- ▶ После этого установите жировой фильтр из нержавеющей стали [4] и входное сопло [3].
- ▶ Заделайте щель вокруг термостойким силиконовым герметиком черного цвета.

6.6 Монтаж модели с отводом воздуха (ВИА)

ИНФОРМАЦИЯ При выполнении канала для отвода воздуха необходимо соблюдать государственные и региональные законы и предписания. Следует обеспечить поступление достаточного количества приточного воздуха.

6.6.1 Использование вытяжки, встраиваемой в столешницу, одновременно с теплогенерирующей установкой, использующей воздух в помещении.

Теплогенерирующие установки, использующие воздух в помещении (например, обогреватели, работающие на газе, масле, дереве или угле, проточные нагреватели, водонагреватели) получают воздух, необходимый для сгорания, из помещения, в котором они установлены, и через газовыпускную систему (например, камин) выводят отработавшие газы наружу.

Если вытяжка, встраиваемая в столешницу, работает в режиме отвода воздуха, то она поглощает воздух из помещения, в котором она установлена, и из соседних помещений. Без поступления достаточного количества приточного воздуха давление падает. Из камин или вытяжного канала в жилые помещения выделяются токсичные газы.



рис. 6.20 Монтаж отвода воздуха - неправильно



рис. 6.21 Монтаж отвода воздуха - правильно

- ▶ Если в помещении, в котором установлена теплогенерирующая установка, одновременно работает вытяжка, встраиваемая в столешницу, то необходимо убедиться, что:
 - ниже давление составляет минимум 4 Па (4 x 10⁻⁵ бар)
 - используется устройство безопасности (например, контактный выключатель для окон, регулятор минимального давления), которое обеспечивает поступление достаточного количества свежего воздуха.
 - отвод воздуха осуществляется не в дымовую трубу, которая используется для отработавших газов установок, работающих на газе или другом топливе.
 - монтаж проверен и разрешен авторизованным специалистом (например, трубочистом).

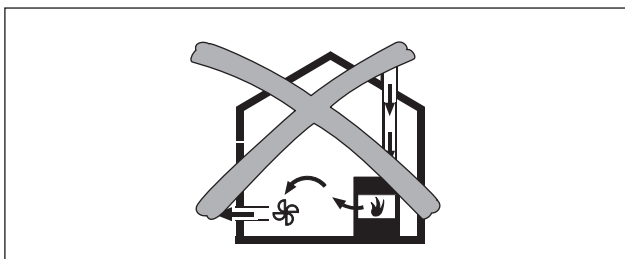
Монтажные размеры

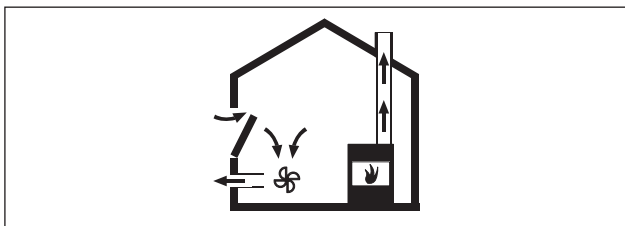

рис. 6.22 Размеры изделия для модели с отводом воздуха

- [a] Размеры изделия без удлинения канала
- [b] Размеры изделия с удлинением канала

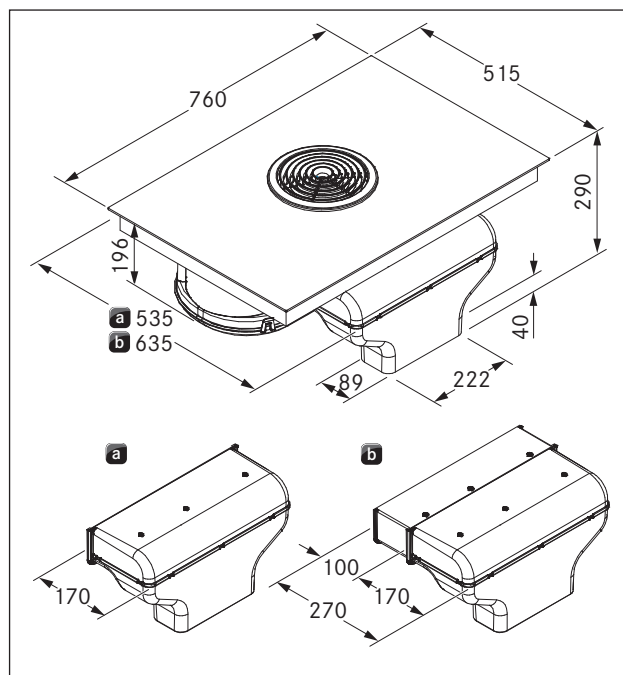

рис. 6.23 Размеры мебели для модели с отводом воздуха

- [a] Глубина столешницы от 600 мм
- [b] Глубина столешницы от 700 мм



рис. 6.24 Монтажные размеры для варианта с отводом воздуха, глубина столешницы 600 мм

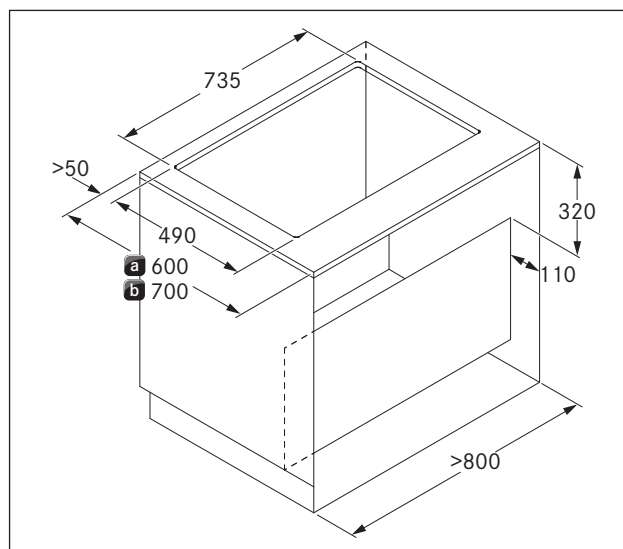

рис. 6.25 Монтажные размеры для варианта с отводом воздуха, глубина столешницы 700 мм

Условия монтажа

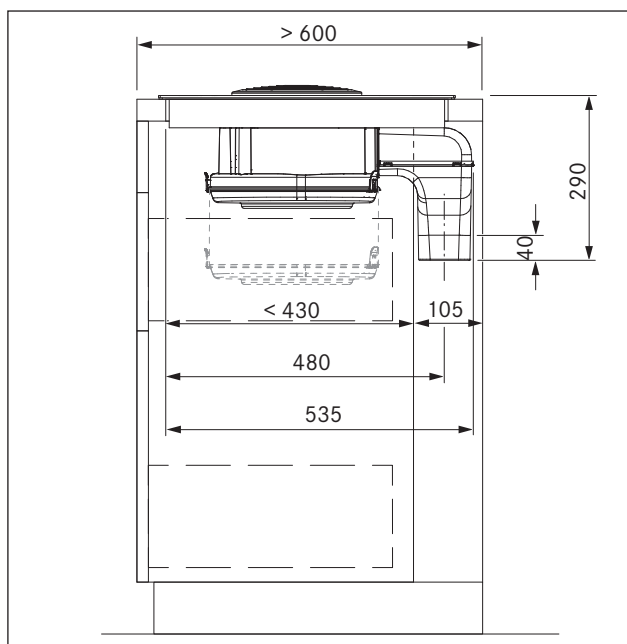
- Задняя стенка нижнего шкафа должна быть подогнана под канал отвода воздуха.
- Для канала отвода воздуха необходимо соблюдать минимальное расстояние 110 мм между задней стенкой корпуса и прилегающей мебелью или стеной помещения.
- Подключение отвода воздуха совместимо с системой Compair Flow 150 компании Naber.
- Отводимый воздух должен выходить наружу по соответствующим каналам.

- Минимальное сечение каналов для отвода воздуха должно составлять 176 см², что соответствует трубе круглого сечения диаметром 150 мм.
- Максимальная длина канала отвода воздуха составляет 6 м.
- Указания по планированию для установки каналов отвода воздуха приведены в инструкции по вентиляции компании BORA.

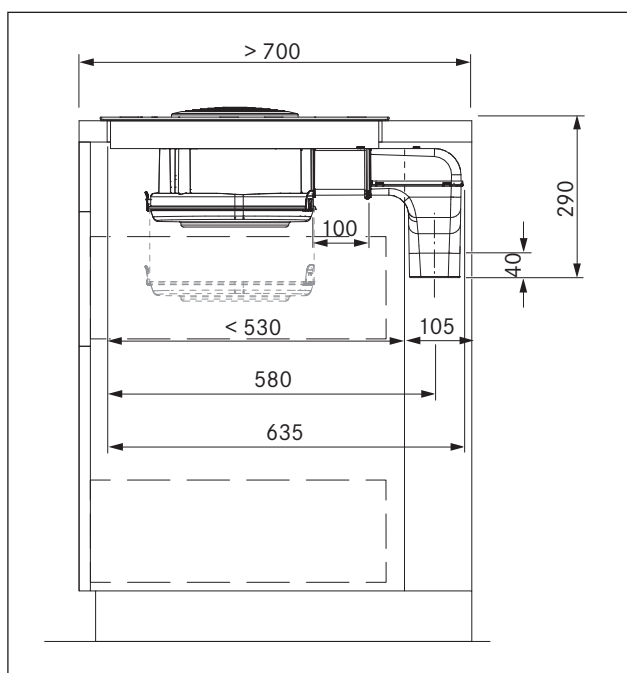
Подготовка задней стенки мебели

- ▶ Перед установкой на нижний шкаф проверьте необходимые монтажные размеры для изделия и для планируемой системы каналов.
- ▶ В случае необходимости подгоните положение задней стенки под необходимые монтажные размеры.

Удлинение канала отвода воздуха

ИНФОРМАЦИЯ Канал отвода воздуха при помощи прилагаемого горизонтального удлинителя BLAVH можно опционально удлинить на 100 мм назад.

- ▶ Выньте входное сопло и жировой фильтр из нержавеющей стали.
- ▶ Положите варочную панель стеклокерамической стороной вниз на чистое основание, которое не повредит ее (например, на картон, упаковочный материал), чтобы избежать повреждения стеклокерамического стекла.



рис. 6.26 Снятие дна корпуса

- [1] Дно корпуса
- [2] Фиксаторы
- [3] Корпус воздуховода

- ▶ Откройте 4 фиксатора [2].
- ▶ Снимите дно [1] корпуса [3] воздуховода.

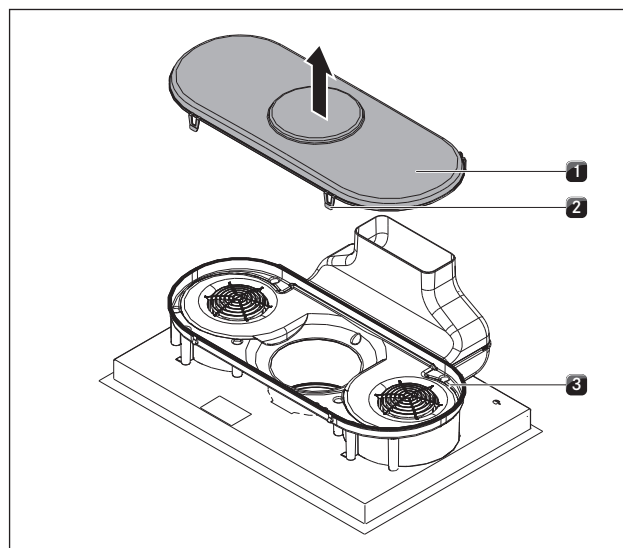

рис. 6.27 Разблокируйте фиксатор положения

[1] Накладки для фиксатора положения

- ▶ Слева и справа прижмите накладки [1] вниз шуруповертом, чтобы разблокировать фиксатор положения.

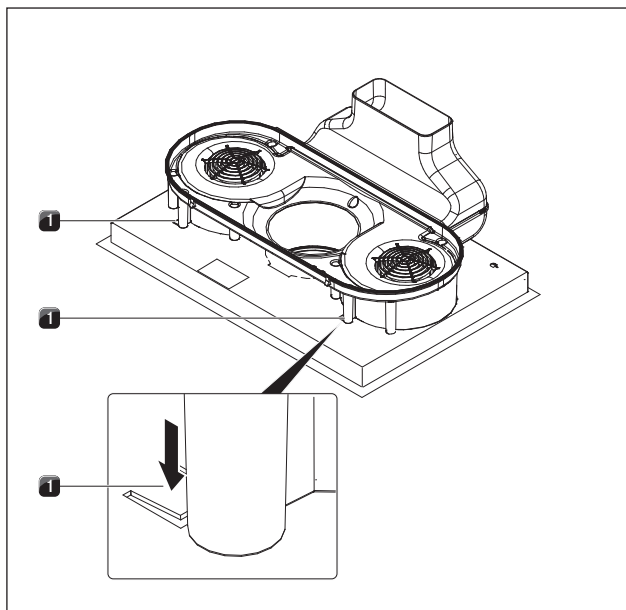

рис. 6.28 Смещение корпуса воздуховода

[1] Дуговой участок отвода воздуха
 [2] Корпус воздуховода
 [3] Приемное отверстие

- ▶ Сдвиньте сбоку корпус [2] воздуховода вместе с дугвым участком [1] отвода воздуха до левого края приемного отверстия [3].

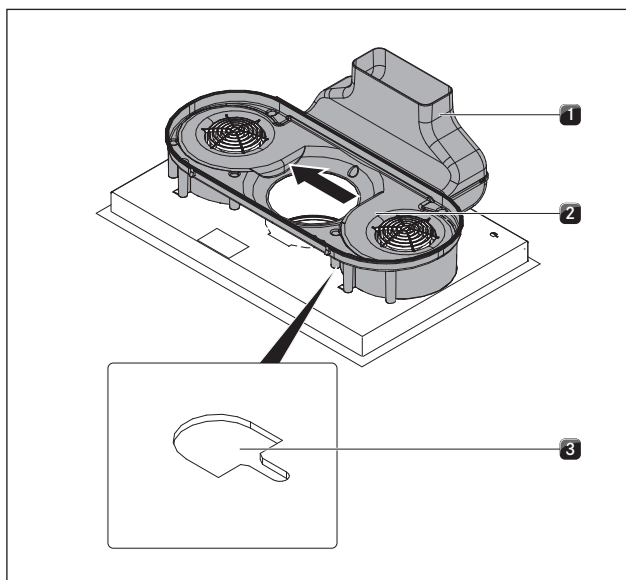

рис. 6.29 Снятие корпуса воздуховода

[1] Дуговой участок отвода воздуха
 [2] Корпус воздуховода

- ▶ Снимите корпус [2] воздуховода с дугвым участком [1] отвода воздуха по направлению вверх.

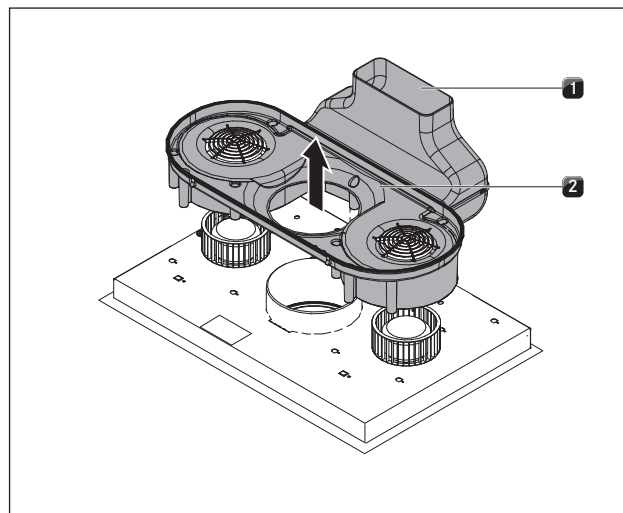

рис. 6.30 Снятие дугвого участка отвода воздуха

[1] Дуговой участок отвода воздуха
 [2] Корпус воздуховода

- ▶ Снимите дугвой участок [1] отвода воздуха с корпуса [2] воздуховода по направлению вверх.

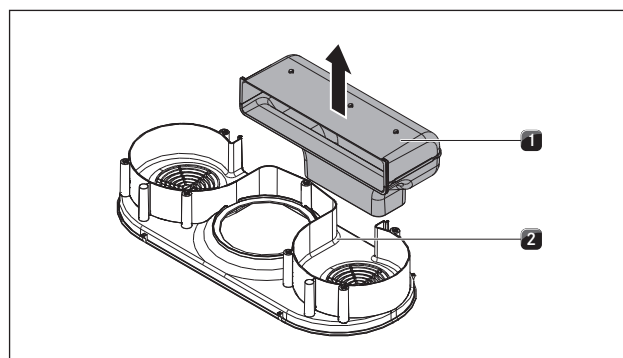

рис. 6.31 Установка удлинителя канала отвода воздуха

- [1] Дуговой участок отвода воздуха
- [2] Удлинитель канала отвода воздуха
- [3] Корпус воздуховода

- ▶ Вставьте удлинитель [2] канала отвода воздуха в паз корпуса [3] воздуховода.
- ▶ Вставьте дуговой участок [1] отвода воздуха в паз удлинителя [2] канала отвода воздуха.

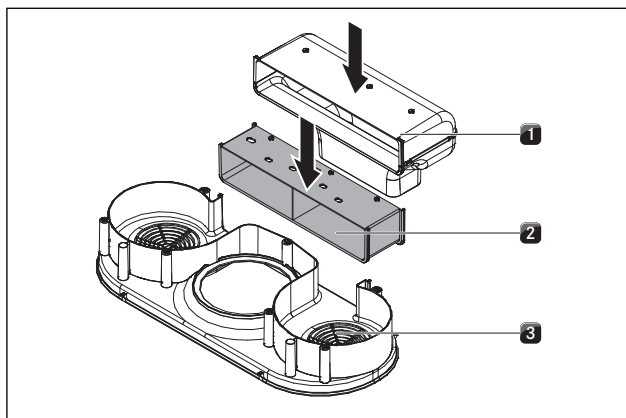

рис. 6.32 Установка узла воздуховода на основании варочной панели

- [1] Узел воздуховода
- [2] Отверстия

- ▶ Разместите узел воздуховода [1] на основании варочной панели таким образом, чтобы крепежные дужки находились в отверстиях [2].

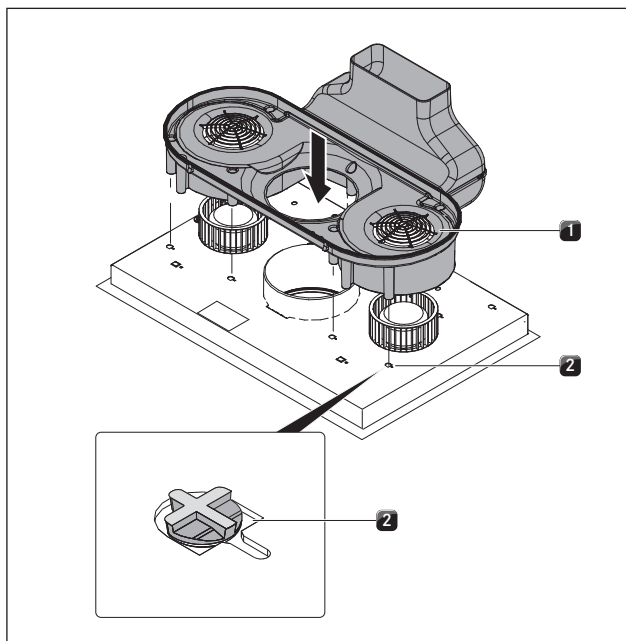

рис. 6.33 Фиксация узла воздуховода

- [1] Узел воздуховода
- [2] Отверстия

- ▶ Сместите узел воздуховода [1] вправо, пока оно полностью не зафиксируется в канавке отверстия [2].

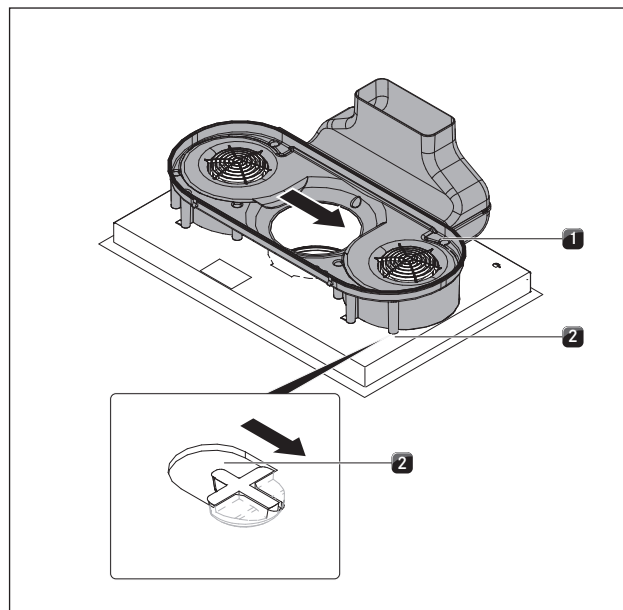

рис. 6.34 Фиксатор положения

- [1] Насадки для транспортировочного фиксатора и для фиксатора положения

- ▶ Нажмите на обе насадки [1] для фиксатора положения по направлению вверх.
- ▶ Поднимите варочную панель с вытяжкой, встраиваемой в столешницу.
- ▶ Переверните стеклокерамической стороной вверх.

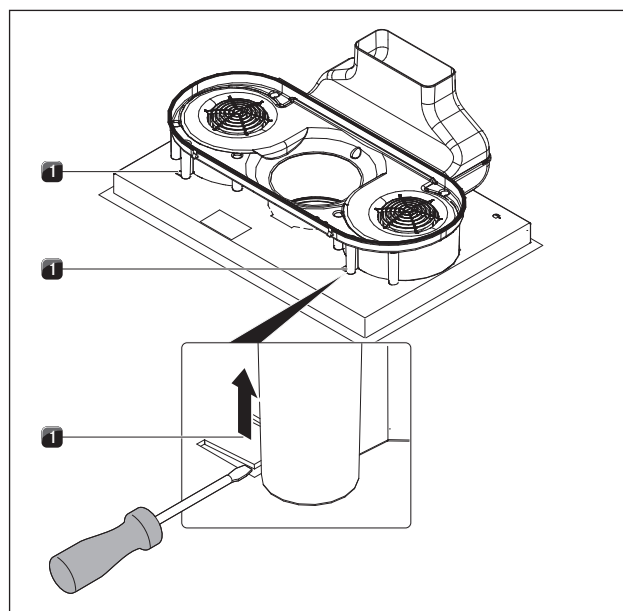

рис. 6.35 Установка варочной панели

- [1] Варочная панель
- [2] Всасывающее отверстие
- [3] Входное сопло
- [4] Жировой фильтр из нержавеющей стали
- [5] Вырез в столешнице

- ▶ При установке используйте всасывающее отверстие [2] в качестве поручня.
- ▶ Возьмитесь за вытяжное отверстие [2].
- ▶ Вставьте варочную панель по центру в предусмотренный вырез в столешнице [5].

при навесном монтаже

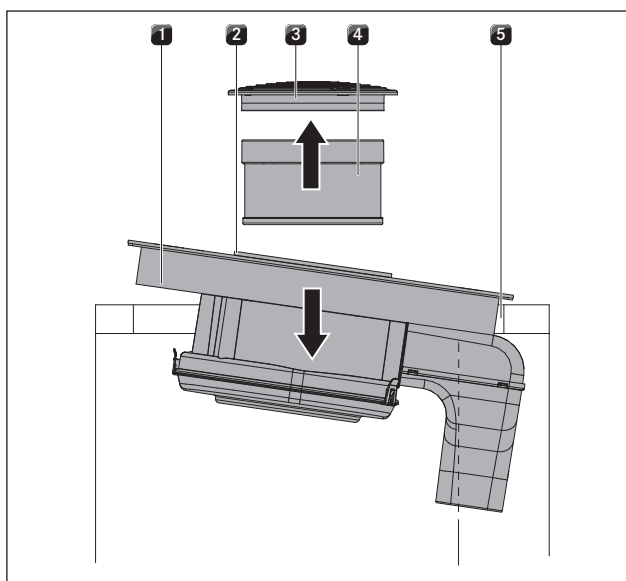
- ▶ Следите за тем, чтобы герметизирующая лента налегала на столешницу.

при монтаже заподлицо

- ▶ Следите за тем, чтобы герметизирующая лента хорошо охватывала варочную панель.
- ▶ В случае необходимости подложите пластинки для выравнивания по уровню.



рис. 6.36 Подсоединение канала отвода воздуха

- [1] Крепежная скоба
- [1] Дуговой участок отвода воздуха
- [2] Канал отвода воздуха

- ▶ Соедините канал отвода воздуха [8], предусмотренный по месту установки, с дуговым участком [7] отвода воздуха.
- ▶ Герметично склейте место соединения канала герметизирующей лентой UDB 1.
- ▶ Закрепите варочную панель на столешнице крепежными скобами [6].
- ▶ После этого установите жировой фильтр из нержавеющей стали [4] и входное сопло [3].
- ▶ Заделайте щель вокруг термостойким силиконовым герметиком черного цвета.

6.7 Установка подключения к электросети

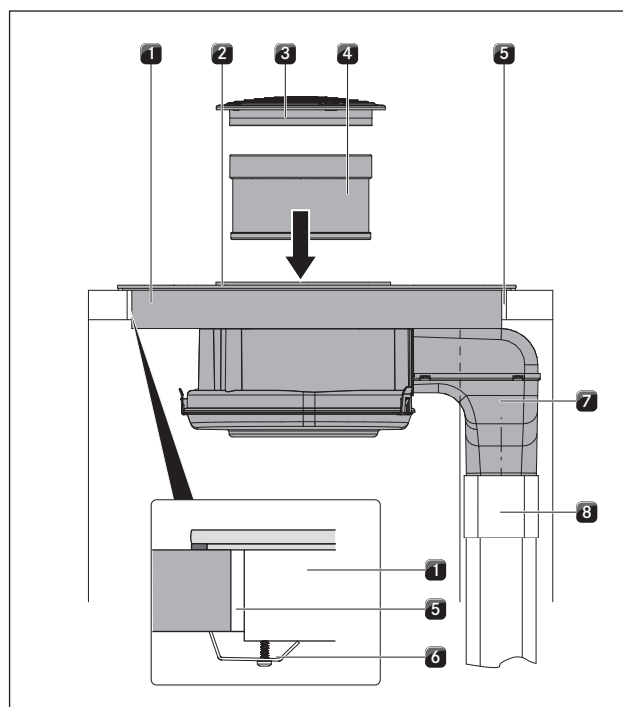
- ▶ Соблюдайте все указания по безопасности и предупредительные указания (см. главу «Безопасность»).
- ▶ Соблюдайте все государственные и региональные законы, предписания и дополнительные предписания местных предприятий по электроснабжению.

ИНФОРМАЦИЯ Подключение к источнику тока разрешается только квалифицированным специалистам. Они также берут на себя ответственность за правильную установку и ввод в эксплуатацию.

ИНФОРМАЦИЯ Соединение через штепсельный контакт (штепсельная вилка с защитным контактом) недопустимо.

ИНФОРМАЦИЯ Устройство соответствует требованиям международного стандарта МЭК 6 1000-3-12

- ▶ Перед подсоединением варочной панели отключите главный выключатель/автоматический выключатель.
- ▶ Обеспечьте защиту главного выключателя/автоматического выключателя от несанкционированного повторного включения.
- ▶ Убедитесь в отсутствии напряжения.
- ▶ Подключите варочную панель исключительно через постоянное соединение к проводу для присоединения к сети тип H 05 VV-F с соответствующим минимальным поперечным сечением (см. таб. Защита предохранителем и минимальное поперечное сечение).

Подключение	Предохранительное устройство	Минимальное поперечное сечение
3-фазное подключение	3 x 16 A	2,5 мм ²
2-фазное подключение	2 x 16 A	2,5 мм ²
1-фазное подключение	1 x 32 A	4 мм ²

таблица 6.2 Защита предохранителем и минимальное поперечное сечение



рис. 6.37 Схема подключения, 3-фазное подключение



рис. 6.38 Схема подключения, 2-фазное подключение

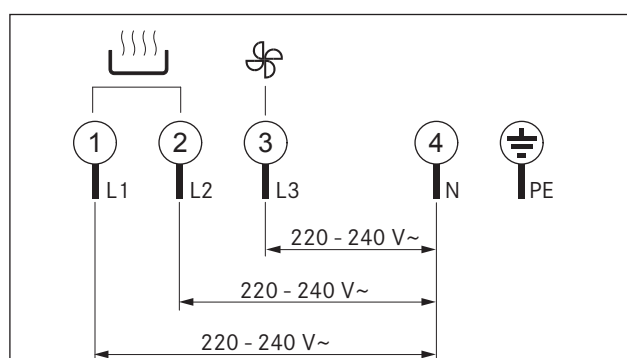

рис. 6.39 Схема подключения, 1-фазное подключение

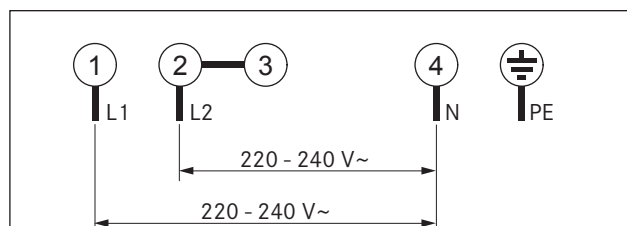

рис. 6.40 Подключение варочной панели к электросети

- [1] Просверленные отверстия
- [2] Подключение к сети
- [3] Зажим для крепления кабеля

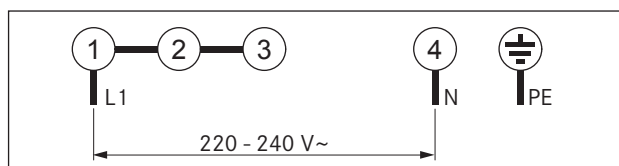

- ▶ В соответствии со схемой подключения (см. рис. Схема подключения) подключите провод для присоединения к сети к гнезду [2] сети варочной панели с вытяжкой, встраиваемой в столешницу.
- ▶ Для однофазного или двухфазного подключения соедините соответствующие контакты зажимом BKAS (входит в комплект поставки).
- ▶ Закрепите зажимы [3] для крепления кабеля в предусмотренных просверленных отверстиях [1] с левой или с правой стороны для проводки кабеля по направлению назад
- ▶ Следите за тем, чтобы кабель не был зажат или поврежден, а также не соприкасался с горячими конфорками.
- ▶ Проверьте правильность монтажа.
- ▶ Включите главный выключатель/автоматический выключатель.
- ▶ Введите прибор в эксплуатацию (см. главу «Обслуживание»).
- ▶ Проверьте правильность работы всех функций.

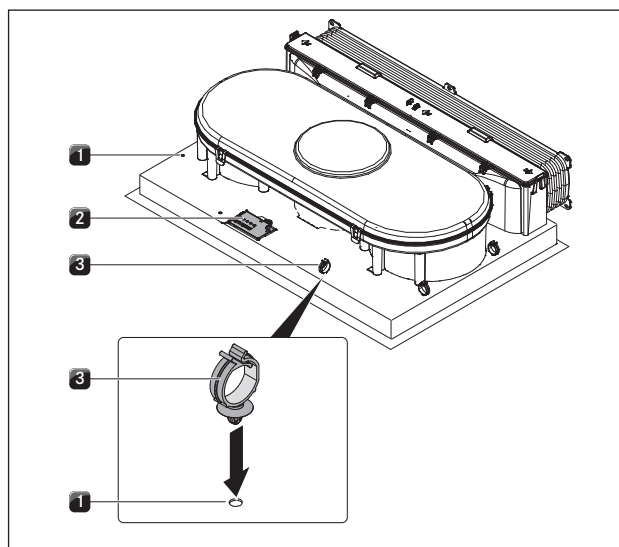
Устройство управления питанием (снижение общей мощности)

Общая мощность устройства может быть уменьшена при первом запуске в эксплуатацию до 4,4 кВт, если требуемой электрической мощности на оборудование не существует. Соединение должно быть оборудовано предохранителем мин. 20 А.

Программирование устройства управления питанием

Для программирования устройство должно быть выключено и защита от детей должна быть неактивна. Запрограммируйте варочную панель в течение 2 минут, после чего запитайте варочную панель током.

- ▶ Для программирования одновременно нажмите на все 4 кнопки выбора конфорки  и удерживайте в течение 3 секунд.
- На индикаторе появляется 7,4 (заводская настройка)
- ▶ Нажмите на кнопку  или  для снижения общей мощности до 4,4.
- ▶ Для сохранения одновременно нажмите на все 4 кнопки выбора конфорки и удерживайте в течение 3 секунд, пока не услышите звуковой сигнал.
- С появлением звукового сигнала настройки сохраняются и варочная панель выключится.

При следующем включении варочная панель готова к использованию.

6.8 Передача пользователю

После завершения монтажа:

- ▶ Объясните пользователю важные функции.
- ▶ Проинформируйте пользователя о важных для безопасности аспектах обслуживания и обращения.
- ▶ Передайте пользователю принадлежности, а также Руководство по эксплуатации и монтажу на надежное хранение.

7 Применение



- ▶ При каждом применении соблюдайте указания по технике безопасности и предупреждения (см. главу «Безопасность»).

ИНФОРМАЦИЯ Вытяжку, встраиваемую в столешницу, нельзя использовать с другими варочными панелями.

ИНФОРМАЦИЯ Варочную панель следует использовать только с установленным жировым фильтром из нержавеющей стали и входным соплом.

7.1 Включение/выключение варочной панели

Включение



- ▶ Для включения варочной панели нажмите . На индикаторах конфорок отображается уровень мощности .

Выключение



ИНФОРМАЦИЯ После использования выключите конфорку при помощи панели управления. Не полагайтесь на функцию распознавание кастрюли.

- ▶ Для выключения варочной панели нажмите .
- ▶ Обратите внимание на индикатор остаточного тепла (см. главу «Описание изделия»).



7.1.1 Включение конфорки

- ▶ Нажмите кнопку (например, ) нужной конфорки. Показание  на индикаторе конфорки загорается ярче. Загорается сигнальная лампочка конфорки.

7.1.2 Установка уровня мощности



- ▶ Для установки уровня мощности  нажмите  , а для установки уровня мощности 9 – .

7.1.3 Изменение уровня мощности



- ▶ Нажмите кнопку (например, ) нужной конфорки. Индикатор конфорки загорается ярче.
- ▶ Удерживайте  или  до тех пор, пока на индикаторе конфорки не отобразится необходимый уровень мощности.

7.1.4 Включение уровня мощности Power





ИНФОРМАЦИЯ Усиления мощности Power доступно только на обеих передних конфорках.

- ▶ Нажмите кнопку (например, ) нужной конфорки.
- ▶ Удерживайте , пока на индикаторе конфорки не отобразится уровень мощности P. Через 5 минут конфорка автоматически переключается на уровень мощности .

7.1.5 Преждевременное отключение уровня мощности Power

- ▶ Нажмите кнопку (например, ) нужной конфорки. Индикатор загорается ярче.
- ▶ Удерживайте  до тех пор, пока не отобразится необходимый более низкий уровень мощности.

7.1.6 Выключение конфорки

- ▶ Нажмите кнопку (например, ) нужной конфорки.
- ▶ Удерживайте  или  до тех пор, пока на индикаторе конфорки не отобразится уровень мощности . На индикаторе в течение нескольких секунд отображается .

7.1.7 Обратите внимание на индикатор остаточного тепла

После выключения конфорка остается горячей. На индикаторе конфорки отображается H (индикатор остаточного тепла). По истечении достаточного времени охлаждения (температура < 60 °C) этот индикатор гаснет.

ИНФОРМАЦИЯ Пока отображается индикатор конфорки H (индикатор остаточного тепла), нельзя прикасаться к конфорке и класть на нее предметы, чувствительные к нагреванию. Опасность получения ожогов и возникновения пожара!

- ▶ Обращайте внимание на индикатор остаточного тепла.

- ▶ Убедитесь, что к горячим конфоркам никто не прикасается, и на них не находятся никакие предметы.

7.1.8 Использование функции таймера

Условие

- Конфорка должна быть включена.
- Можно воспользоваться 2-мя функциями таймера:
- Кратковременный таймер (таймер для варки яиц) (без автоматического отключения конфорки)
 - Устройство автоматического отключения (для автоматического отключения конфорки)

Для обеих функций таймера можно установить промежуток времени от 1 минуты до 99 минут.

ИНФОРМАЦИЯ По истечении установленного времени на индикаторе таймера в течение нескольких секунд отображается . Одновременно в течение нескольких секунд раздается звуковой сигнал.

ИНФОРМАЦИЯ Если сначала нажать , то предварительно устанавливается начальное время 1 минута. Если сначала нажать на , то предварительно устанавливается начальное время 30 минут.

Выключение звукового сигнала таймера

► Для преждевременного отключения звукового сигнала нажмите любую сенсорную кнопку панели управления.

Настройка кратковременного таймера (таймер для варки яиц)

► Одновременно нажмите и . На индикаторе таймера, на индикаторах обеих задних конфорок, в течение нескольких секунд отображается .

► Для установки необходимой продолжительности времени нажмите или .

Настройка устройства автоматического отключения

Для каждой конфорки можно выполнить настройку устройства автоматического отключения.

ИНФОРМАЦИЯ По сигнальной лампочке конфорки можно определить, активировано ли устройство автоматического отключения. Сигнальная лампочка конфорки горит, пока конфорка по истечении установленного времени автоматически не отключится.

ИНФОРМАЦИЯ Если функция отключения активирована на нескольких конфорках, то мигает сигнальная лампочка конфорки, на которой установлено наименьшее значение таймера, если конфорка не выбрана.

Условие

- Выбрана конфорка.
- Установлен уровень мощности.
- Одновременно нажмите и . На индикаторе таймера, на индикаторах обеих задних конфорок, в течение нескольких секунд отображается .
- Для установки необходимой продолжительности времени нажмите или .

Установленное время отображается на индикаторе таймера в течение всего нескольких секунд после последнего ввода.

Изменение настроек таймера

- Нажмите кнопку конфорки, для которой необходимо изменить настройки устройства автоматического отключения.
- Одновременно нажмите и . На индикаторе таймера отображается установленное время, и сигнальная лампочка конфорки мигает.
- Для установки необходимого времени нажмите или .

Если активно несколько таймеров

- Одновременно удерживайте и , пока не замигает сигнальная лампочка нужной конфорки. Сигнальные лампочки конфорок, для которых активирован таймер, включаются по часовой стрелке, начиная с короткого времени (таймер для варки яиц).
- Для изменения установленного времени нажмите или .

Преждевременное отключение таймера

- Нажмите кнопку нужной конфорки.
- Одновременно нажмите и . На индикаторе таймера отображается установленное время, и сигнальная лампочка конфорки мигает.
- Удерживайте , пока на индикаторе таймера не отобразится .

7.1.9 Включение/выключение защиты от детей

ИНФОРМАЦИЯ Если на индикаторе конфорки попеременно отображается и , то конфорка еще горячая.

Включение защиты от детей

Условия:

- Варочная панель включена.
- Все конфорки выключены.

► В течение 10 секунд после включения необходимо одновременно нажать на сенсорные кнопки и а затем еще раз нажать сенсорную кнопку . На всех индикаторах конфорок отображается . Защита от детей активирована.

Выключение защиты от детей для одного процесса готовки

ИНФОРМАЦИЯ Если на индикаторе конфорки попеременно отображается и , то конфорка еще горячая.

Одновременно нажмите на сенсорные кнопки и . На всех индикаторах конфорок отображается уровень мощности , и сигнальные лампочки конфорок мигают. Теперь на каждой конфорке можно установить необходимый уровень мощности.

После выключения варочной панели защита от детей снова активируется.

Отключение защиты от детей

ИНФОРМАЦИЯ Если на индикаторе конфорки попеременно отображается **0** и **H**, то конфорка еще горячая.

Условия:

- Варочная панель включена.
- ▶ Одновременно удерживайте сенсорные клавиши **0** и **H**, а затем еще раз нажмите **H**. На всех индикаторах конфорок отображается уровень мощности **0**. Защита от детей выключена.

7.2 Управление вытяжкой, встраиваемой в столешницу

Условие:

- Варочная панель с вытяжкой, встраиваемой в столешницу, включена.

Рекомендации по эффективному отводу паров:

- ▶ Всегда используйте крышки, особенно при использовании высоких кастрюль. Это способствует эффективному отводу паров. Расход электроэнергии снижается.
- ▶ Вытяжка, встраиваемая в столешницу, всегда должна работать только на том уровне мощности, который необходим для эффективного отвода паров. Благодаря этому в режиме циркуляции воздуха можно увеличить эффективность фильтра запахов.
- ▶ Плита всегда должна работать только на том уровне мощности, который необходим для приготовления. Это снижает уровень испарений и расход электроэнергии.
- ▶ Избегайте сквозняка.

7.2.1 Включение вытяжки, встраиваемой в столешницу

- ▶ Нажмите **+** или **0**, чтобы включить вытяжку, встраиваемую в столешницу. На индикаторе уровня мощности вентилятора отображается **0**. Если другие данные не вводятся, то вытяжка автоматически выключается через несколько секунд.

7.2.2 Настройка уровня мощности вентилятора

- ▶ Для увеличения уровня мощности вентилятора нажмите **+**. Последовательность уровней мощности вентилятора:



рис. 7.1 Последовательность уровней мощности вентилятора



- ▶ Для снижения уровня мощности вентилятора нажмите **-**. Последовательность уровней мощности вентилятора:

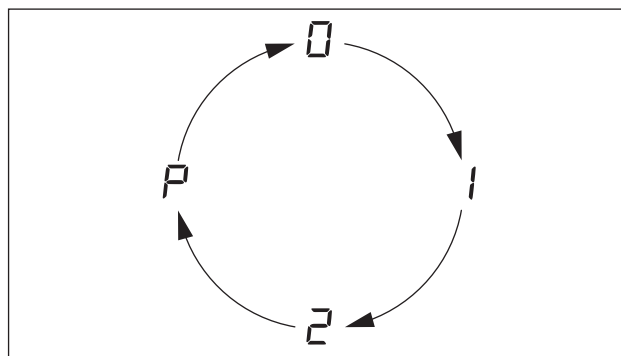

рис. 7.2 Последовательность уровней мощности вентилятора



7.2.3 Включение системы автоматического отсроченного отключения

- ▶ Удерживайте **+** до тех пор, пока не отобразится уровень мощности вентилятора **P** для системы автоматического отсроченного отключения. Вентилятор работает на уровне 1 и автоматически выключается через 10 минут.

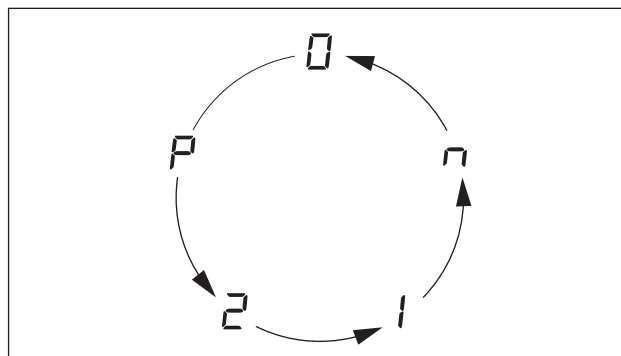
7.2.4 Выключение вытяжки, встраиваемой в столешницу

- ▶ Одновременно удерживайте **+** и **0**, пока на индикаторе уровня мощности вентилятора не отобразится **0**.



или

- ▶ Несколько раз нажмите **+** или **0**, пока на индикаторе уровня вентилятора не отобразится **0**.

Если на индикаторе уровня мощности вентилятора отображается **0**, то вытяжка, встраиваемая в столешницу, отключится через несколько секунд.

7.3 Обратите внимание на индикатор очистки фильтра

Если на индикаторе уровня мощности вентилятора отображается F (F = индикатор очистки фильтра), то фильтр с активированным углем израсходован (только при системе циркуляции воздуха), а жировой фильтр из нержавеющей стали нуждается в тщательной очистке. Если в замене фильтра пока нет необходимости, поскольку вы готовите редко:



- ▶ Для перехода в обычный режим работы нажмите  или . На индикаторе уровня мощности вентилятора отобразится \square . Индикатор очистки фильтра остается активным и отображается каждый раз после включения вытяжки, встраиваемой в столешницу.

Замена фильтра

- ▶ Выключить варочную панель с вытяжкой, встраиваемой в столешницу.
- ▶ Замените фильтр с активированным углем (только при циркуляции воздуха BIU) (см. главу «Чистка»).
- ▶ Почистите жировой фильтр из нержавеющей стали (см. главу «Чистка»).

Сбросьте показания индикатора очистки фильтра

После замены фильтра с активированным углем (только при циркуляции воздуха) и после чистки жирового фильтра из нержавеющей стали сбросьте показания индикатора очистки фильтра.

- ▶ Включите варочную панель с вытяжкой, встраиваемой в столешницу. На индикаторе уровня мощности вентилятора отображается Fan.
- ▶ В течение минимум 3-х секунд одновременно удерживайте  и  до тех пор, пока на индикаторе уровня мощности вентилятора не замигает \square . Через несколько секунд \square загорится постоянным светом. Показания индикатора очистки фильтра сброшены.

7.4 Экономия электроэнергии

- ▶ Соблюдайте все рекомендации по экономии электроэнергии для энергосберегающего и эффективного использования вытяжки, встраиваемой в столешницу.
- ▶ При покупке посуды обращайте внимание на диаметр дна посуды, поскольку часто указывается верхний диаметр кастрюли. Диаметр дна часто меньше.
- ▶ Используйте скороварки. Благодаря закрытой емкости для варки и избыточному давлению готовка осуществляется с экономией времени и электроэнергии. Благодаря короткому времени готовки сохраняется больше витаминов.
- ▶ Следите за достаточным количеством жидкости в скороварке. Кастрюля без жидкости может

перегреться. Конфорка и кастрюля могут быть повреждены от перегрева.

- ▶ По возможности всегда накрывайте посуду подходящей крышкой.
- ▶ Выбирайте посуду, размер которой соответствует количеству приготавливаемой еды. Большая, едва заполненная кастрюля расходует много электроэнергии.

8 Чистка и уход

- ▶ Соблюдайте все указания по безопасности и предупредительные указания (см. главу «Безопасность»).
- ▶ Соблюдайте все инструкции производителя, входящие в комплект поставки.
- ▶ Во избежание получения травм убедитесь, что для плановой чистки и ухода варочная панель и вытяжка, встраиваемая в столешницу, полностью отключены и остыли (см. главу «Обслуживание»).
- Регулярная чистка и уход обеспечивают длительный срок службы и оптимальное функционирование изделия.
- ▶ Соблюдайте указанные далее циклы чистки и ухода:

Компоненты	Цикл чистки
Панель управления	сразу же после загрязнения
Варочная панель	сразу же после загрязнения еженедельно тщательно обычным скребком для стеклокерамики
Вытяжка, встраиваемая в столешницу	еженедельно
Входное сопло и фильтр из нержавеющей стали	каждый раз после приготовления жирных блюд; минимум раз в неделю, если на индикаторе уровня вентилятора отображается = F вручную или в посудомоечной машине (при макс. 65 °C); поверхности из нержавеющей стали чистить только в направлении шлифовки!
Корпус воздуховода	чистите раз в 6 месяцев или при замене фильтров с активированным углем
Фильтр с активированным углем (только при системе циркуляции воздуха)	замените при образовании запахов, уменьшении вытяжной мощности или при отображении на индикаторе уровня вентилятора = F

таблица 8.1 Периодичность чистки

8.1 Чистящие средства

ИНФОРМАЦИЯ Агрессивные чистящие средства и абразивное дно кастрюли могут повредить поверхность и стать причиной образования темных пятен.

Для чистки варочной панели Вам потребуется специальный скребок для стеклокерамики и подходящее чистящее средство.

- ▶ Ни в коем случае не используйте пароочистители, абразивные губки, абразивные чистящие средства или химически агрессивные чистящие средства (например, спреи для духовок).

- ▶ Следите за тем, чтобы чистящее средство ни в коем случае не содержало песок, соду, кислоту, щелочь или хлорид.

Для входного сопла и жирового фильтра

- ▶ Не используйте агрессивные, кислотосодержащие и щелочесодержащие чистящие средства.

8.2 Уход за варочной панелью

- ▶ Не используйте варочную панель в качестве рабочей поверхности или поверхности для складирования и хранения.
- ▶ Не передвигайте и не тяните посуду по варочной панели.
- ▶ Всегда поднимайте кастрюли и сковородки.
- ▶ Содержите варочную панель в чистоте.
- ▶ Немедленно удаляйте любые загрязнения.
- ▶ Используйте исключительно посуду, подходящую для стеклокерамики (см. главу «Описание изделия»).

8.3 Чистка варочной панели

ИНФОРМАЦИЯ При работе вытяжки, встраиваемой в столешницу, необходимо установить входное сопло, чтобы вытяжка не всасывала мелкие и легкие предметы, например, салфетки для чистки из ткани или бумаги.

- ▶ Убедитесь, что варочная панель выключена (см. главу «Обслуживание»).
- ▶ Подождите, пока варочная панель остынет.
- ▶ Удалите с варочной панели все крупные загрязнения и остатки пищи скребком для стеклокерамики.
- ▶ Нанесите чистящее средство на варочную панель.
- ▶ Разотрите чистящее средство бумажным полотенцем или чистой салфеткой.
- ▶ Вытрите варочную панель влажной салфеткой.
- ▶ Вытрите варочную панель насухо чистой салфеткой.

Если варочная панель горячая:

- ▶ Немедленно удалите с горячей конфорки прилипшие расплавленные остатки пластикового материала, алюминиевой фольги, сахара или блюд, содержащих сахар, скребком для стеклокерамики, чтобы избежать пригорания.

Особые загрязнения

- ▶ Удалите сильные загрязнения и пятна (известковые пятна, перламутровые блестящие пятна) чистящим средством, пока варочная панель еще теплая.
- ▶ Размочите загрязнения от сбежавшей еды влажной салфеткой.
- ▶ Удалите остатки загрязнений скребком для стеклокерамики.

- ▶ Всегда немедленно удаляйте зернышки, крошки и т. п., которые падают на варочную панель во время готовки на кухне, чтобы избежать образования царапин на поверхности.

Изменение цвета глянцевых участков не является повреждением варочной панели. Оно не влияет на функционирование варочной панели и прочность стеклокерамического покрытия.

Изменение цвета варочной панели возникает от приставших и пригоревших остатков пищи.

Глянцевые участки образуются вследствие истирания дном кастрюли, в частности, при использовании посуды с алюминиевым дном, или вследствие использования неподходящих чистящих средств. Для их устранения необходимо приложить усилия.

8.4 Чистка вытяжки, встраиваемой в столешницу

Входное сопло и жировой фильтр из нержавеющей стали всасывают жировые компоненты кухонных испарений.

- ▶ Убедитесь, что варочная панель и вытяжка, встраиваемая в столешницу, выключены (см. главу «Обслуживание»).
- ▶ Подождите, пока не появится индикатор вентиляции .
- ▶ Почистите вытяжку, встраиваемую в столешницу, в соответствии с правилами чистки (см. таб. 7.1).
- ▶ Почистите поверхность системы отвода воздуха мягкой, влажной салфеткой, мощным средством или мягким средством для мытья окон.
- ▶ Размочите присохшие загрязнения влажной салфеткой (не царапать!).

8.4.1 Демонтаж входного сопла и жирового фильтра из нержавеющей стали



рис. 8.1 Демонтаж входного сопла

- [1] Входное сопло
- [2] Отверстие для захвата

Условие: на индикаторе уровня вентилятора отображается .

- ▶ Возьмитесь рукой за отверстие для захвата [2].
- ▶ Выньте входное сопло [1] по направлению вверх.

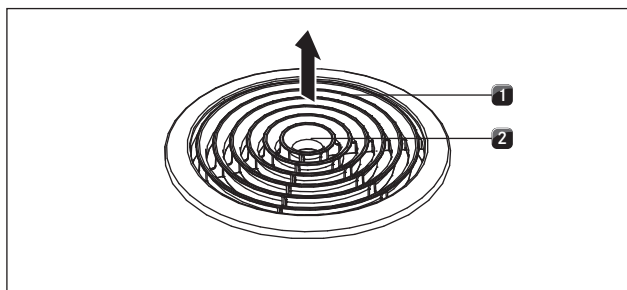

рис. 8.2 Демонтаж жирового фильтра из нержавеющей стали

- [1] Жировой фильтр из нержавеющей стали
- [2] Ручка
- [3] Всасывающее отверстие

- ▶ Возьмитесь за ручку [2] жирового фильтра из нержавеющей стали.
- ▶ Выньте жировой фильтр из нержавеющей стали [1] из всасывающего отверстия [3] по направлению вверх.

8.4.2 Чистка входного сопла и жирового фильтра из нержавеющей стали

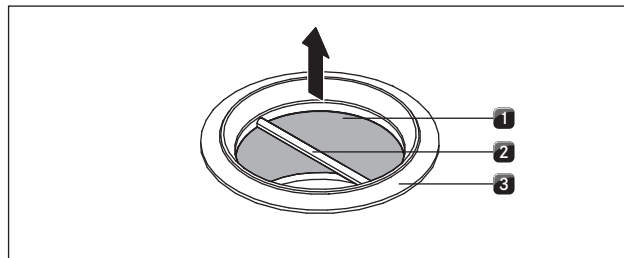
ИНФОРМАЦИЯ Очистите поверхности из нержавеющей стали только в направлении шлифовки.

ИНФОРМАЦИЯ Если невозможно полностью почистить жировой фильтр из нержавеющей стали, его необходимо заменить.

Очистка вручную Используйте

- ▶ жирорастворяющие моющие средства.
- ▶ Промойте впускную форсунку и жирулавливающий фильтр из нержавеющей стали горячей водой.
- ▶ Очистите впускную форсунку и жирулавливающий фильтр из нержавеющей стали мягкой щёткой.
- ▶ Хорошо промойте впускную форсунку и жирулавливающий фильтр из нержавеющей стали после очистки.

Чистка в посудомоечной машине

- ▶ Вымойте входное сопло и жировой фильтр из нержавеющей стали с использованием программы для мытья максимум 55 °С.

8.4.3 Установка жирового фильтра из нержавеющей стали и входного сопла

- ▶ Возьмитесь за ручку [2] жирового фильтра из нержавеющей стали (рис. 7.2).
- ▶ Вставьте жировой фильтр из нержавеющей стали [1] во всасывающее отверстие.
- ▶ Следите за тем, чтобы жировой фильтр из нержавеющей стали прилегал к нижнему дну корпуса.
- ▶ Возьмитесь рукой за отверстие для захвата [2] входного сопла (рис. 7.1).
- ▶ Вставьте входное сопло [1] (рис. 7.1) в центр всасывающего отверстия.
- ▶ Прижмите входное сопло вниз, пока оно не зафиксируется.

8.5 Чистка корпуса воздуховода

На поверхности корпуса воздуховода могут скапливаться компоненты, содержащие жир, а также известковый налет от испарений. Поэтому необходимо регулярно проводить тщательную чистку (см. таб. 7.1). Корпус воздуховода расположен на нижней стороне варочной панели, в нижнем шкафу.

8.5.1 Открытие корпуса воздуховода

- ▶ Убедитесь, что варочная панель и вытяжка, встраиваемая в столешницу, выключены (см. главу «Обслуживание»).
- ▶ Подождите, пока на индикаторе уровня вентилятора отобразится □.



рис. 8.3 Открытие корпуса воздуховода

- [1] Фиксаторы спереди
- [2] Корпус воздуховода
- [3] Дно корпуса
- [4] Фиксаторы сзади

- ▶ Одной рукой держите дно корпуса [3].
- ▶ На задней стороне откройте оба фиксатора [4].
- ▶ Откройте оба передних фиксатора [1].
- ▶ Снимите дно [3] корпуса.
- ▶ Почистите корпус [2] воздуховода и дно [3] корпуса мягким чистящим средством.

8.5.2 Закрытие корпуса воздуховода

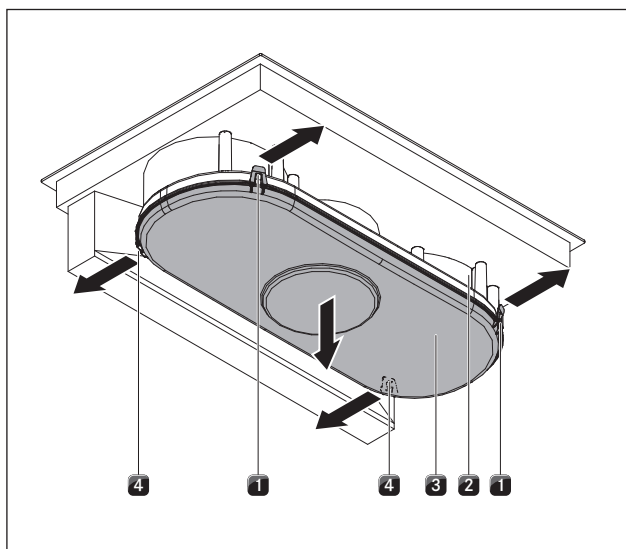

рис. 8.4 Закрытие корпуса воздуховода

- [1] Корпус воздуховода
- [2] Канавка уплотнения
- [3] Крючки для крепления
- [4] Насадки для фиксаторов
- [5] Дно корпуса

- ▶ Обеими руками разместите дно [5] корпуса таким образом, чтобы положение насадок [4] для фиксаторов на дне корпуса соответствовало положению крючков для крепления [3] на корпусе.
- ▶ Вставьте дно корпуса в канавку [2] уплотнения корпуса [1] воздуховода.
- ▶ Нажмите на дно [5] корпуса по направлению вверх, пока 4 насадки для фиксаторов (2 спереди, 2 сзади) не войдут в зацепление с крючками для крепления [3].
- ▶ Проверьте правильность входа в зацепление всех 4-х насадок [4] для фиксаторов.

8.6 Замена фильтра с активированным углем

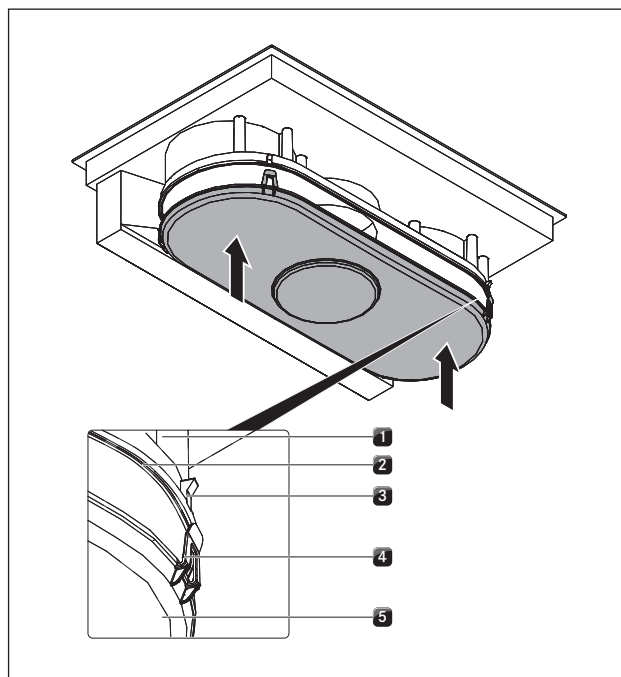
Только в том случае, если вытяжка, встраиваемая в столешницу, работает в режиме циркуляции воздуха, дополнительно к жировому фильтру из нержавеющей стали используется два фильтра с активированным углем. Фильтры с активированным углем улавливают запахи, образующиеся в процессе готовки.

ИНФОРМАЦИЯ Фильтры с активированным углем необходимо заменить, если на индикаторе уровня вентилятора отображается *F* (индикатор необходимости очистки фильтра). Фильтры с активированным углем ВАКФ можно получить у своего дилера, а также можно связаться с компанией BORA на сайте <http://www.bora.com>.

- ▶ Убедитесь, что варочная панель и вытяжка, встраиваемая в столешницу, выключены (с[1] главу 6.1).
- ▶ Подождите, пока на индикаторе уровня вентилятора отобразится \square .



рис. 8.5 Откройте фиксаторы с крышки корпуса фильтра с активированным углем

- [1] наружные фиксаторы
- [2] Крышка корпуса фильтра с активированным углем
- [3] фиксатор в центре

Достаньте фильтры с активированным углем

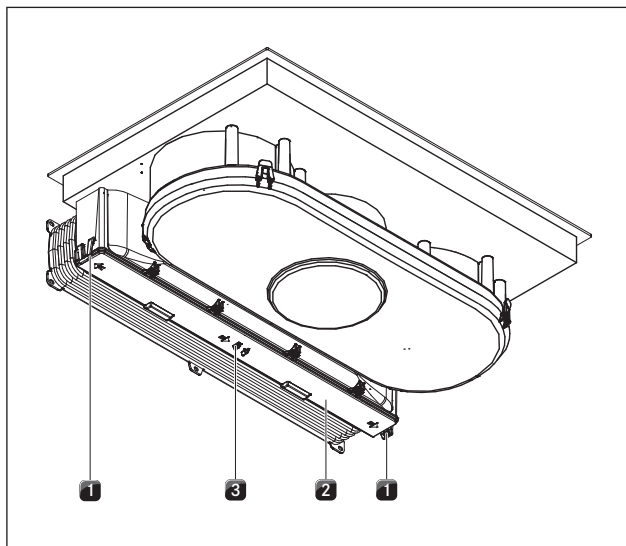

рис. 8.6 откройте фиксаторы, расположенные в центре

[1] Фиксаторы, расположенные посередине

- ▶ Откройте фиксатор [1], расположенный в центре.

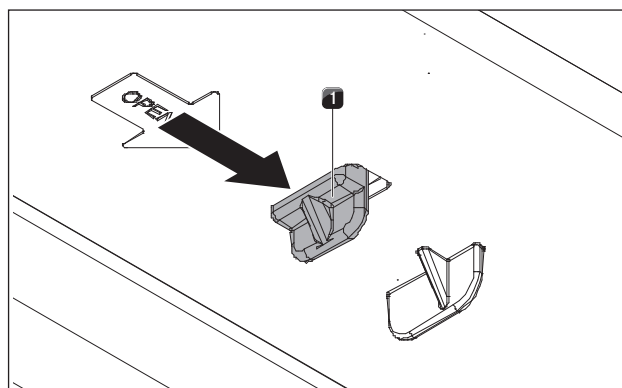

рис. 8.7 открытие наружных фиксаторов

[1] Наружный фиксатор

- ▶ Откройте оба наружных фиксатора [1].
- ▶ Опустите крышку [2] (рис. 7.5) пока она не войдет в зацепление.

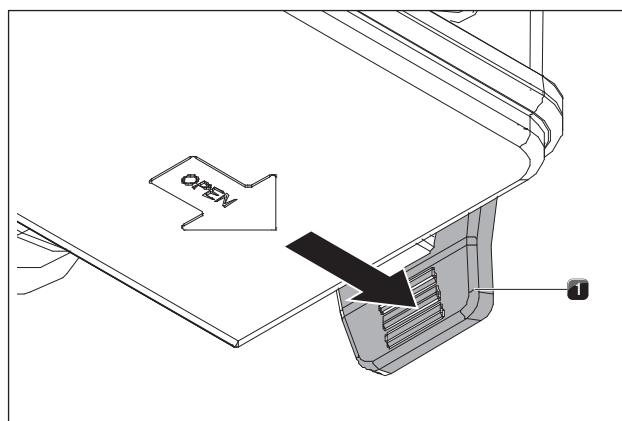

рис. 8.8 Достаньте фильтры с активированным углем

- [1] Фильтр с активированным углем
- [2] Крепление фильтра

- ▶ Одной рукой держите фильтр с активированным углем [1].
- ▶ Нажмите на крепление [2] фильтра по направлению книзу.
- ▶ Достаньте фильтр с активированным углем по направлению книзу.
- ▶ Утилизируйте использованные фильтры с активированным углем с бытовыми отходами.

Установите фильтр с активированным углем

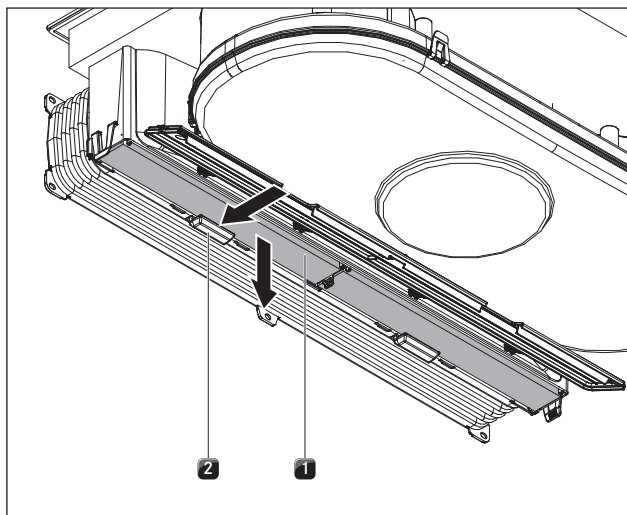

рис. 8.9 Установите фильтр с активированным углем

- [1] Крепление фильтра
- [2] Фильтр с активированным углем

- ▶ Разместите фильтр с активированным углем [2] таким образом, чтобы указатель направления в виде стрелки был повернут назад и был виден снизу.
- ▶ Протолкните фильтр с активированным углем в корпус.
- ▶ Жмите на фильтр с активированным углем по направлению вверх, пока крепление [1] фильтра не войдет в зацепление.

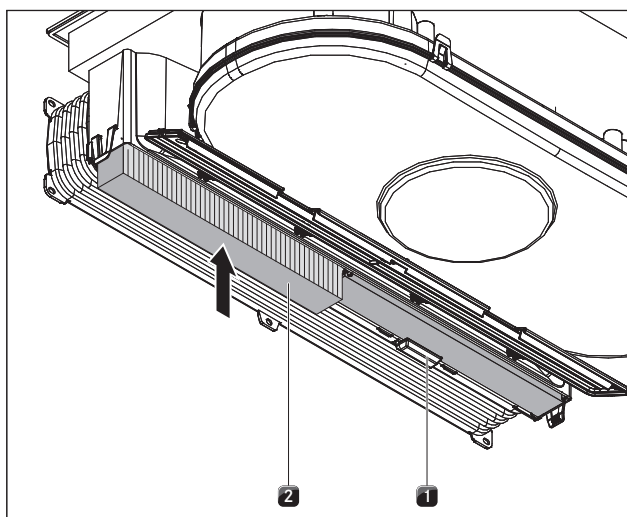

рис. 8.10 Закройте крышку корпуса фильтра с активированным углем

- [1] Фиксаторы
- [2] Крышка корпуса фильтра с активированным углем

- ▶ Откиньте крышку [2] корпуса фильтра с активированным углем вверх.
- ▶ Жмите на крышку корпуса фильтра с активированным углем, пока фиксаторы [1] не войдут в зацепление.

9 Устранение неисправностей

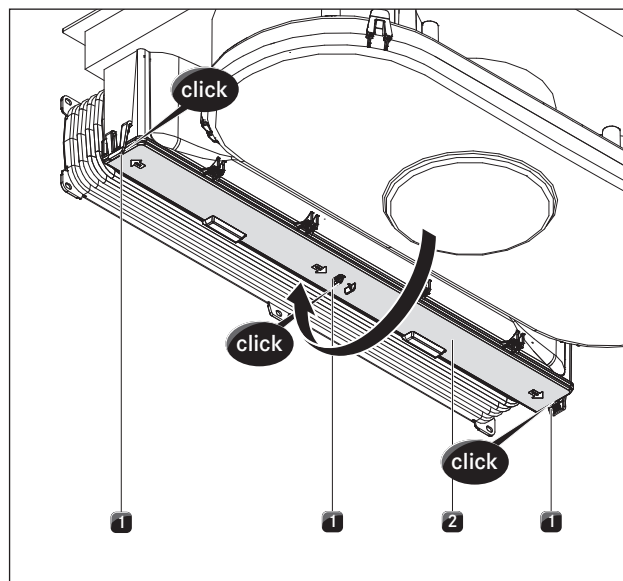
Обстоятельства при управлении	Причина	Устранение
Варочная панель или вентилятор не включается.	Предохранительное устройство или автоматический выключатель электропроводки в квартире или в доме неисправен.	Заменить предохранительное устройство. Снова включить автоматические выключатели.
	Предохранительное устройство или автоматический выключатель срабатывает несколько раз.	Позвонить в сервисную службу BORA.
	Прервано электропитание.	Профессиональный электрик должен проверить электропитание.
Во время работы новой варочной панели образуются запахи и испарения.	Это нормально для новых изделий.	Подождать несколько часов работы. Если образование запахов продолжается, проинформировать сервисную службу.
На индикаторе конфорки отображается v.	На конфорке нет посуды или же на ней находится неподходящая посуда.	Использовать только подходящую посуду. Выбирать размер посуды в соответствии с конфоркой (см. главу «Описание изделия»).
На индикаторе конфорки отображается L.	Включена защита от детей.	Выключить защиту от детей. (см. главу «Обслуживание»).
Конфорка или варочная панель автоматически выключается.	Конфорка работает слишком долго.	Снова включить конфорку (см. главу «Обслуживание»).
	Сработала защита от перегрева.	(см. главу «Описание изделия»)
Уровень мощности Power преждевременно автоматически отключается.	Сработала защита от перегрева.	(см. главу «Описание изделия»)
На индикаторе конфорки отображается E. E-E3 отображается на индикаторах всех 4 конфорок, и варочная панель во время работы выключается.	Оказывается воздействие на одну или несколько сенсорных клавиш, например, в результате прикосновения пальцами или предметами.	Почистить панель управления или убрать с нее предметы (см. главу «Описание изделия»).
Вентилятор охлаждения продолжает работать после выключения варочной панели.	Вентилятор охлаждения работает до тех пор, пока варочная панель не остынет, а затем автоматически выключается.	Подождать, пока вентилятор охлаждения отключится автоматически.
На индикаторе конфорки отображается E.	Ошибка в работе электроники.	Отключить электропитание варочной панели примерно на 1 минуту. Если после возобновления электропитания проблема не устранена, записать номер ошибки и связаться с сервисной службой компании BORA.
На индикаторе конфорки отображается F.	Превышен срок использования фильтров.	Заменить фильтр с активированным углем (при системе циркуляции воздуха) и тщательно почистить жировой фильтр из нержавеющей стали. При сильном загрязнении рекомендуется заменить жировой фильтр из нержавеющей стали (см. главу «Чистка и уход»).
Вытяжная мощность вытяжки, встраиваемой в столешницу, ухудшилась.	Жировой фильтр из нержавеющей стали сильно загрязнен.	Почистить или заменить жировой фильтр из нержавеющей стали.
	Фильтр с активированным углем сильно загрязнен (только BIU).	Заменить фильтр с активированным углем.
	В корпусе воздуховода находится предмет (например, салфетка для чистки).	Удалить затынутый внутрь предмет.
	Вентилятор неисправен или соединение канала ослабло.	Связаться с сервисной службой BORA.

таблица 9.1

Устранение неисправностей

► Во всех других случаях обращайтесь в сервисную службу компании BORA (см. главу «Гарантия, сервисная служба и запчасти»).

10 Прекращение эксплуатации, демонтаж и утилизация

- ▶ Соблюдайте все указания по безопасности и предупредительные указания (см. главу «Безопасность»).
- ▶ Соблюдайте все инструкции производителя, входящие в комплект поставки.

10.1 Прекращение эксплуатации

Под прекращением эксплуатации подразумевается окончательное прекращение эксплуатации и демонтаж. После прекращения эксплуатации прибор можно встроить в другую мебель, перепродать частным образом или утилизировать.

ИНФОРМАЦИЯ Отсоединение и отключение от электрической и газовой сети могут выполнить только сертифицированные специалисты.

- ▶ Для прекращения эксплуатации выключите прибор (см. главу «Обслуживание»)
- ▶ Отсоедините прибор от источника электропитания.

10.2 Демонтаж

Для демонтажа необходимо, чтобы имелся доступ к изделию для осуществления демонтажа, и изделие было отсоединено от источника электропитания. Для газовых изделий необходимо убедиться в их отсоединении от газовой сети.

- ▶ Ослабьте крепежные скобы.
- ▶ Снимите силиконовые стыки.
- ▶ Отделите канал от вытяжки, встраиваемой в столешницу.
- ▶ Выньте изделие из столешницы, подняв его.
- ▶ Далее снимите принадлежности.
- ▶ Утилизируйте изделие, отслужившее свой срок, и загрязненные принадлежности согласно пункту «Утилизация без ущерба для окружающей среды».

10.3 Утилизация без ущерба для окружающей среды

Утилизация транспортной упаковки

ИНФОРМАЦИЯ Упаковка защищает прибор от повреждений при транспортировке. Упаковочные материалы выбраны с учетом экологической допустимости и техники утилизации, поэтому они пригодны для повторного использования.

Возвращение упаковки в круговорот материалов экономит сырье и снижает образование отходов. Ваш дилер примет упаковку обратно.

- ▶ Передайте упаковку своему дилеру или
- ▶ Утилизируйте упаковку надлежащим образом с соблюдением региональных предписаний.

Утилизация старого изделия



Электрические приборы, обозначенные этим символом, по истечении срока службы не являются бытовыми отходами. Они должны быть утилизированы в приемном пункте для повторного использования электрических и электронных приборов. Информацию по этому вопросу в случае необходимости предоставляют органы городского или общинного управления.

В электрических и электронных приборах, отслуживших свой срок, часто содержатся ценные материалы. Однако в них содержатся также вредные вещества, которые были необходимы для их работы и обеспечения безопасности. В остаточных отходах или при неправильном обращении они могут нанести вред здоровью людей и окружающей среде.

- ▶ Поэтому ни в коем случае не утилизируйте изделие, отслужившее свой срок, с бытовыми отходами.
- ▶ Отнесите изделие, отслужившее свой срок, в региональный приемный пункт для возвращения и использования электрических и электронных деталей и других материалов.

11 Гарантия, сервисная служба и запчасти

- ▶ Соблюдайте все указания по безопасности и предупредительные указания (см. главу «Безопасность»).

11.1 Гарантия

Срок гарантии составляет 2 года.

11.2 Сервисная служба

Сервисная служба BORA:

см. оборот Руководства по эксплуатации и монтажу



- ▶ В случае возникновения неисправностей, которые невозможно устранить самостоятельно, обратитесь к Вашему дилеру BORA или в сервисную службу BORA.

Сервисной службе необходимо назвать тип и заводской номер Вашего изделия (FD-номер). Эти данные можно найти на заводской табличке, на обратной стороне Руководства, а также на основании изделия.

11.3 Запчасти

- ▶ Для ремонта используйте только оригинальные запчасти.

ИНФОРМАЦИЯ Запасные части Вы сможете приобрести у торгового представителя BORA и на онлайн странице сервисной службы по адресу www.bora.com/service или по указанному номеру сервисной службы.

12 Заметки:

Заводская табличка:

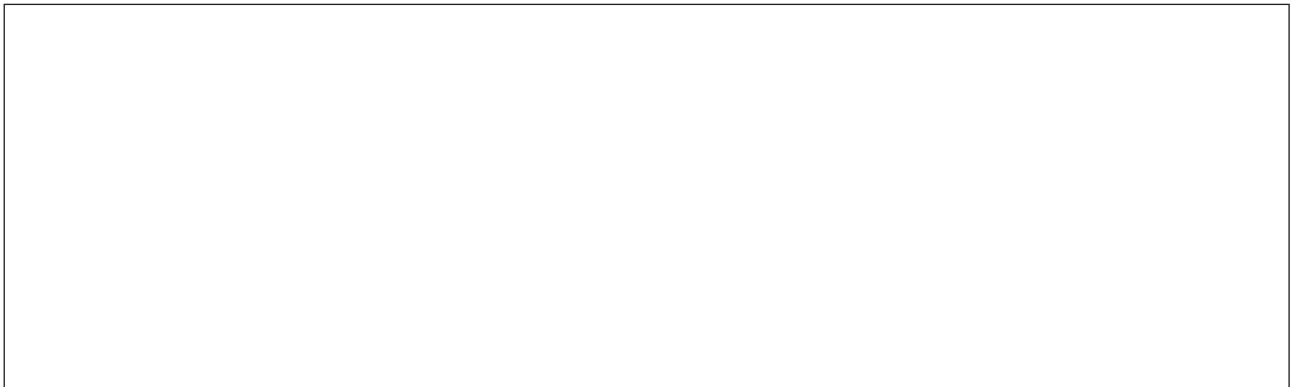

Германия:

BORA Lüftungstechnik GmbH
Rosenheimer Str. 33
83064 Raubling
Deutschland/Германия
T: +49 (0) 8035 / 907-240
Ф: +49 (0) 8035 / 907-249
info@bora.com
www.bora.com

Австралия и Новая Зеландия:

BORA APAC Pty Ltd
A/ 91-95 Victoria Road
Drummoyne NSW 2047
Australien/Австралия
T: +61 2 7900 5580
Ф: +61 2 8076 3514
info@boraapac.com.au
www.boraapac.com.au

Австрия:

BORA Vertriebs GmbH & Co KG
Prof.-Dr.-Anton-Kathrein-Straße 3
6342 Niederndorf
Österreich/Австрия
T: +43 (0) 5373 / 62250-0
Ф: +43 (0) 5373 / 62250-90
mail@bora.com
www.bora.com

Европа:

BORA Holding GmbH
Prof.-Dr.-Anton-Kathrein-Straße 3
6342 Niederndorf
Österreich/Австрия
T: +43 (0) 5373 / 62250-0
Ф: +43 (0) 5373 / 62250-90
mail@bora.com
www.bora.com

