

# Installationsplan / Installation plan

Installatietekening	Plano de instalación	Asennusohje
Plan d'installation	Plano de instalação	Installasjonsplan
Pianta di installazione	Σχέδιο εγκατάστασης	Installationsplan

## PG 8080

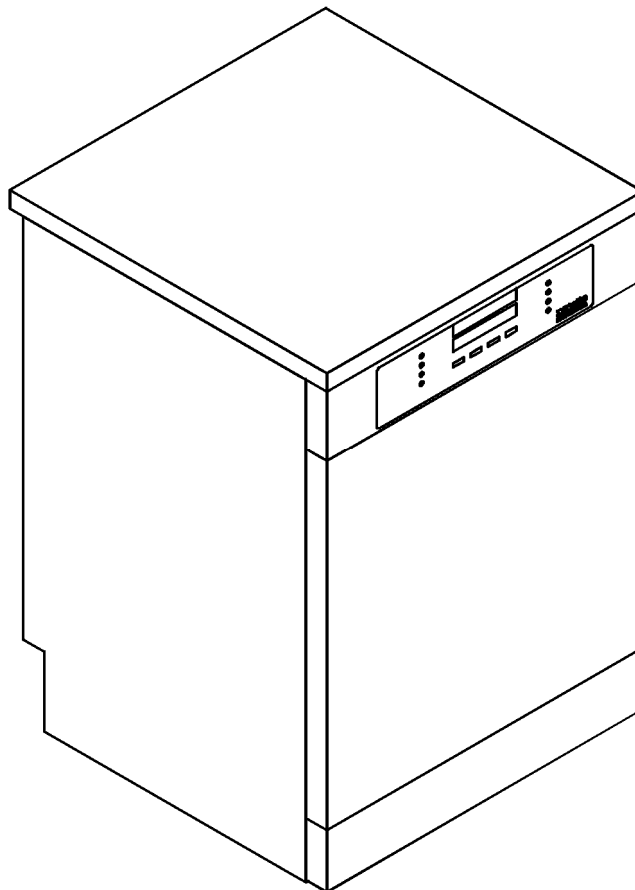

<b>Materialnummer</b>	/	<b>Mat. no.</b>	<b>9272100</b>
<b>Änderungsstand</b>	/	<b>Version</b>	<b>01</b>
<b>Änderungsnr.</b>	/	<b>Alteration number</b>	<b>A19564</b>
<b>Datum Zeichnung</b>	/	<b>Drawing Date</b>	<b>01.02.2012</b>
<b>Datum Legende</b>	/	<b>Legend Date</b>	<b>12.12.2012</b>
<b>Freigabe</b>	/	<b>Approval</b>	
		<b>Name:</b>	<b>Leifeld</b>
		<b>Name:</b>	<b>Götza</b>

Legende:





Fett eingekreiste Kurzzeichen bedeuten:  
Anschluss erforderlich

**DE**



Strichpunktiert eingekreiste Kurzzeichen bedeuten:  
Anschluss optional oder nach Geräteausführung erforderlich

<b>EL</b>	Elektroanschluss	1. Spannung (Lieferzustand) Anschlusswert Absicherung Anschlusskabel, Querschnitt mindestens Länge Anschlusskabel (H05(07)RN-F) ohne Stecker		V/Hz kW A mm <sup>2</sup> m	3 N AC 400/50 4,7 3 x 10/16 2,5 1,7
		Spannung Anschlusswert Absicherung Anschlusskabel, Querschnitt mindestens Länge Anschlusskabel (H05(07)RN-F) mit Stecker	umbaubar	V/Hz kW A mm <sup>2</sup> m	AC 230/50 3,1 1 x 16 1,5 2,0
Hiervon abweichend in folgenden Ländern:					
<b>GB</b>		2. Spannung (Lieferzustand) Anschlusswert Absicherung Anschlusskabel, Querschnitt mindestens Länge Anschlusskabel (H05(07)RN-F) mit Stecker		V/Hz kW A mm <sup>2</sup> m	AC 230/50 6,7 1 x 32 4 2,3
		Spannung Anschlusswert Absicherung Anschlusskabel, Querschnitt mindestens Länge Anschlusskabel (H05(07)RN-F) mit Stecker	umbaubar	V/Hz kW A mm <sup>2</sup> m	AC 230/50 2,3 1 x 13 1,5 2,2
<b>AUS</b>		3. Spannung (Lieferzustand) Anschlusswert Absicherung Anschlusskabel, Querschnitt mindestens Länge Anschlusskabel (H05(07)RN-F) mit Stecker		V/Hz kW A mm <sup>2</sup> m	AC 230/50 3,1 1 x 15-16 1,5 1,8
		Spannung Anschlusswert Absicherung Anschlusskabel, Querschnitt mindestens Länge Anschlusskabel (H05(07)RN-F) mit Stecker	umschaltbar	V/Hz kW A mm <sup>2</sup> m	AC 230/50 2,3 1 x 10 1,5 1,8

		4. Spannung (Lieferzustand) Anschlusswert Absicherung Anschlusskabel, Querschnitt mindestens Länge Anschlusskabel mit Stecker		V/Hz kW A AWG m	AC 120/208-240/60 3,5-4,2 2 x 30 10/4 1,8
		Spannung (Lieferzustand) Anschlusswert Absicherung Anschlusskabel, Querschnitt mindestens Länge Anschlusskabel mit Stecker	umbaubar	V/Hz kW A AWG m	AC 120/60 1,5 15 14/3 1,7
		Es wird empfohlen das Gerät über eine Steckvorrichtung anzuschließen, damit eine elektrische Sicherheitsprüfung einfach durchgeführt werden kann. Die Steckvorrichtung muss nach Geräteinstallation zugänglich sein. Bei Festanschluss des Gerätes ist bauseitig ein Hauptschalter mit allpoliger Trennung vom Netz und mind. 3 mm Kontaktöffnungsweite zu installieren. Den nationalen Installationsbestimmungen entsprechend ist gegebenenfalls ein Potentialausgleich mit guter Kontaktverbindung herzustellen.			
	Kaltwasser oder Warmwasser	Wasserhärte max. Mindestfließdruck Maximaler Druck Volumenstrom  Anschlussgewinde bauseits nach DIN 44 991 (flachdichtend)  Länge Anschluss Schlauch (Lieferumfang) Warmwasseranschluss bis maximal Der Gewerbegeschirrspüler ist DVGW zertifiziert. Ein direkter Anschluss ohne Sicherungsarmatur ist zulässig.	°dH kPa kPa l/min  Zoll  mm °C	36 30 1.000 4,1  3/4" Außengewinde (USA: 11,5 NH) 1500 60	
	Abwasser	Ablaufschlauch (di x s x l) Förderhöhe Ablaufpumpe ab Unterkante Gerät max. Volumenstrom je Ablaufschlauch kurzzeitig max. Schlauchtülle bauseits für Ablaufschlauch (da x l)	mm m l/min mm	22 x 6 x 1500 1,0 16 22 x 30	
	Maschinendaten	Höhe mit Deckel (Lieferumfang) Unterbauhöhe Breite Tiefe	mm mm mm mm	850 820 598 600	
Die Installationen dürfen nur von konzessionierten Installateuren nach den jeweiligen gültigen Vorschriften, gesetzlichen Grundlagen, den Unfallverhütungsvorschriften und den gültigen Normen durchgeführt werden! Bei Geräteaufstellung unbedingt die Montageanleitung beachten! Im Umgebungsbereich des Geschirrspülers nur für den gewerblichen Bereich geeignete Möbel/Materialien einsetzen, da sonst eine Beschädigung durch Kondensat möglich ist. Änderungen vorbehalten! Maße in mm					

Änderungsnr.	Datum	Bezeichnung:
A19564	12.12.2012	Spannungsvarianten

# Technical data sheet



Commercial dishwasher

PG 8080

Legend:





Circled, bold-type abbreviations:  
Connection required



Abbreviations surrounded by broken circle:  
Connection optional or required, depending on model

# GB

<b>EL</b>	Electrical connection	1. Voltage (standard version) Rated load Fuse rating Connection cable, min. gauge Connection cable length (H05(07)RN-F) without plug		V/Hz kW A mm <sup>2</sup> m	3N AC 400/50 4.7 3 x 10/16 2.5 1.7
		Voltage Rated load Fuse rating Connection cable, min. gauge Length of connection cable (H05(07)RN-F) with plug	Convertible	V/Hz kW A mm <sup>2</sup> m	AC 230/50 3.1 1 x 16 1.5 2.0
Variations in the following countries:					
<b>GB</b>	Electrical connection	2. Voltage (standard version) Rated load Fuse rating Connection cable, min. gauge Length of connection cable (H05(07)RN-F) with plug		V/Hz kW A mm <sup>2</sup> m	AC 230/50 6.7 1 x 32 4 2.3
		Voltage Rated load Fuse rating Connection cable, min. gauge Length of connection cable (H05(07)RN-F) with plug	Convertible	V/Hz kW A mm <sup>2</sup> m	AC 230/50 2.3 1 x 13 1.5 2.2
<b>AUS</b>	Electrical connection	3. Voltage (standard version) Rated load Fuse rating Connection cable, min. gauge Length of connection cable (H05(07)RN-F) with plug		V/Hz kW A mm <sup>2</sup> m	AC 230/50 3,1 1 x 15-16 1.5 1.8
		Voltage Rated load Fuse rating Connection cable, min. gauge Length of connection cable (H05(07)RN-F) with plug	Convertible	V/Hz kW A mm <sup>2</sup> m	AC 230/50 2,3 1 x 10 1.5 1.8

		4. Voltage (standard version) Rated load Fuse rating Connection cable, min. gauge Connection cable length with plug		V/Hz kW A AWG m	AC 120/208-240/60 3.5-4,2 2 x 30 10/4 1.8
		Voltage (standard version) Rated load Fuse rating Connection cable, min. gauge Connection cable length with plug	Convertible	V/Hz kW A AWG m	AC 120/60 1.5 15 14/3 1.7
		It is always recommended to make electrical connection via a plug and socket so that electrical safety checks, e.g. during repair or service work, can be carried out easily. The socket must be accessible after machine installation. A fixed electrical connection is possible via an on-site main switch providing complete isolation from the mains for all poles. The contact gap must be at least 3 mm. If necessary, equipotential bonding with good galvanic contact must be guaranteed in compliance with all applicable local and national installation codes.			
	Cold water or Hot water	Max. water hardness Minimum flow pressure Maximum pressure Flow rate  On-site threaded union in accordance with DIN 44991 (flat sealing) Length of connection hose (included) Hot water connection, max. This commercial dishwasher is DVGW approved. Connection to a drinking water supply is permissible without an additional non-return device.	°dH kPa kPa l/min  Inch  mm °C	36 30 1000 4.1  3/4" male thread (USA: 11.5 NH) 1500 60	
	Waste water	Drain hose (internal dia. x wall thickness x length) Max. drain pump head height from base of machine Max. transient flow rate per drain hose On-site hose sleeve for drain hose (outer dia. x length)	mm m l/min mm	22 x 6 x 1500 1.0 16 22 x 30	
	Machine data	Height with lid (supplied) Undercounter height Width Depth	mm mm mm mm	850 820 598 600	
Installation should only be performed by qualified fitters in accordance with valid regulations, relevant standards and health and safety codes! It is important to comply with installation instructions when installing machines! Only use commercial grade cabinetry in the vicinity of this commercial dishwasher as condensate may otherwise cause damage. All rights reserved! Dimensions in mm.					

Change no.	Date	Designation:
A19564	2012-12-12	Voltage versions

# Hoja de datos técnicos

**Miele**  
PROFESSIONAL

Lavavajillas industrial

PG 8080

Leyenda:





Las siglas dentro de un círculo en negrita significan:  
Precisa conexión



Las siglas dentro de un círculo discontinuo significan:  
Conexión opcional o necesaria según el modelo de aparato

**ES**

<b>(EL)</b>	Conexión eléctrica	1. Tensión (estado de suministro)		V/Hz	3 N CA 400/50
		Potencia nominal Fusible Cable de conexión, sección mínima Longitud del cable de conexión (H05(07)RN-F)		kW A mm <sup>2</sup> m	4,7 3 x 10/16 2,5 1,7
		sin clavija			
		Tensión Potencia nominal Fusible Cable de conexión, sección mínima Longitud del cable de conexión (H05(07)RN-F)	transformable	V/Hz kW A mm <sup>2</sup> m	CA 230/50 3,1 1 x 16 1,5 2,0
		con clavija			
Valores diferentes a los indicados en los siguientes países:					
<b>(GB)</b>		2. Tensión (estado de suministro)		V/Hz	CA 230/50
		Potencia nominal Fusible Cable de conexión, sección mínima Longitud del cable de conexión (H05(07)RN-F)		kW A mm <sup>2</sup> m	6,7 1 x 32 4 2,3
		con clavija			
		Tensión Potencia nominal Fusible Cable de conexión, sección mínima Longitud del cable de conexión (H05(07)RN-F)	transformable	V/Hz kW A mm <sup>2</sup> m	CA 230/50 2,3 1 x 13 1,5 2,2
		con clavija			
<b>(AUS)</b>		3. Tensión (estado de suministro)		V/Hz	CA 230/50
		Potencia nominal Fusible Cable de conexión, sección mínima Longitud del cable de conexión (H05(07)RN-F)		kW A mm <sup>2</sup> m	3,1 1 x 15/-16 1,5 1,8
		con clavija			
		Tensión Potencia nominal Fusible Cable de conexión, sección mínima Longitud del cable de conexión (H05(07)RN-F)	conmutable	V/Hz kW A mm <sup>2</sup> m	CA 230/50 2,3 1 x 10 1,5 1,8
		con clavija			

	<p>4. Tensión (estado de suministro) Potencia nominal Fusible Cable de conexión, sección mínima Longitud del cable de conexión con Clavija</p>	<p>V/Hz kW A AWG m</p>	<p>AC 120/208-240/60 3,5-4,2 2 x 30 10/4 1,8</p>
	<p>Tensión (estado de suministro) Potencia nominal Fusible Cable de conexión, sección mínima Longitud del cable de conexión con Clavija</p>	<p>V/Hz kW A AWG m</p>	<p>CA 120/60 1,5 15 14/3 1,7</p>
	<p>Se recomienda conectar el aparato a través de un dispositivo enchufable , para que se pueda realizar una comprobación de seguridad eléctrica con mayor facilidad. El dispositivo enchufable deberá quedar accesible después de la instalación del aparato. En caso de conexión fija del aparato es imprescindible instalar un interruptor principal con desconexión de red para todos los polos y con una anchura de apertura de contacto de al menos 3 mm. De acuerdo con las disposiciones nacionales sobre instalaciones hay que crear una conexión equipotencial con buena conexión de contacto.</p>		
	<p>Agua fría o Agua caliente</p>	<p>Dureza máx. del agua Presión mínima de flujo Presión máxima Caudal</p> <p>Racor de conexión en el lugar de instalación según DIN 44 991 (aislante plano)</p> <p>Longitud de la manguera de conexión (volumen de suministro) Conexión de agua caliente hasta un máximo de El lavavajillas industrial dispone de certificado DVGW. Conexión directa sin armadura de seguridad permitida.</p>	<p>°dH kPa kPa l/min Pulgada mm °C</p> <p>36 30 1.000 4,1 Rosca exterior de 3/4" (EE.UU.: 11,5 NH) 1500 60</p>
	<p>Desagüe</p>	<p>Manguera de desagüe (di x s x l) Altura de evacuación máx. de la bomba de desagüe desde el borde inferior del aparato Caudal momentáneo máx. por cada manguera de desagüe Boquilla para manguera de desagüe en el lugar de la instalación (de x l)</p>	<p>mm m l/min mm</p> <p>22 x 6 x 1500 1,0 16 22 x 30</p>
	<p>Datos de la máquina</p>	<p>Altura con tapa (volumen de suministro) Altura de empotramiento Anchura Profundidad</p>	<p>mm mm mm mm</p> <p>850 820 598 600</p>
<p>Los trabajos de instalación se realizarán exclusivamente por instaladores autorizados ateniéndose a las prescripciones vigentes, bases legales, las directrices para la prevención de accidentes, así como a las normas vigentes. Obsérvense las instrucciones de montaje al instalar el aparato. Colocar sólo muebles/materiales adecuados al entorno industrial en la zona del lavavajillas , ya que si no, pueden causarse daños debido a la condensación. Reservado el derecho a efectuar modificaciones Dimensiones en mm</p>			

Nº de modificación	Fecha	Denominación:
A19564	12.12.2012	Variantes de tensión

## Caractéristiques techniques

**Miele**  
PROFESSIONAL

Lave-vaisselle professionnel

PG 8080

Légende :



Les symboles entourés en gras signifient :  
Raccordement nécessaire





Les symboles entourés par des pointillés signifient :  
Raccordement optionnel ou nécessaire en fonction du modèle  
d'appareil

**FR**

<b>EL</b>	Raccordement électrique	1. Tension (à la livraison)		V/Hz	3 N AC 400/50
		Puissance de raccordement Fusible Câble d'alimentation, section minimum Longueur du câble d'alimentation (H05(07)RN-F) sans fiche		kW A mm <sup>2</sup> m	4,7 3 x 10/16 2,5 1,7
		Tension Puissance de raccordement Fusible Câble d'alimentation, section minimum Longueur du câble de raccordement (H05(07)RN-F) avec fiche	commutable	V/Hz kW A mm <sup>2</sup> m	AC 230/50 3,1 1 x 16 1,5 2,0
Spécificités selon les pays :					
<b>GB</b>		2. Tension (à la livraison)		V/Hz	AC 230/50
		Puissance de raccordement Fusible Câble d'alimentation, section minimum Longueur du câble de raccordement (H05(07)RN-F) avec fiche		kW A mm <sup>2</sup> m	6,7 1 x 32 4 2,3
		Tension Puissance de raccordement Fusible Câble d'alimentation, section minimum Longueur du câble de raccordement (H05(07)RN-F) avec fiche	commutable	V/Hz kW A mm <sup>2</sup> m	AC 230/50 2,3 1 x 13 1,5 2,2
<b>AUS</b>		3. Tension (à la livraison)		V/Hz	AC 230/50
		Puissance de raccordement Fusible Câble d'alimentation, section minimum Longueur du câble de raccordement (H05(07)RN-F) avec fiche		kW A mm <sup>2</sup> m	3,1 1 x 15-16 1,5 1,8
		Tension Puissance de raccordement Fusible Câble d'alimentation, section minimum Longueur du câble de raccordement (H05(07)RN-F) avec fiche	commutable	V/Hz kW A mm <sup>2</sup> m	AC 230/50 2,3 1 x 10 1,5 1,8



		<p>4. Tension (à la livraison) Puissance de raccordement Fusible Câble d'alimentation, section minimum Longueur câble d'alimentation avec fiche</p>		<p>V/Hz kW A AWG m</p>	<p>AC 120/208-240/60 3,5-4,2 2 x 30 10/4 1,8</p>
		<p>Tension (à la livraison) Puissance de raccordement Fusible Câble d'alimentation, section minimum Longueur câble d'alimentation avec fiche</p>	commutable	<p>V/Hz kW A AWG m</p>	<p>AC 120/60 1,5 15 14/3 1,7</p>
		<p>Il est conseillé de raccorder l'appareil avec une prise conforme afin de pouvoir effectuer facilement les contrôles de sécurité électriques. La prise doit être accessible après l'installation de l'appareil. En cas de raccordement fixe de l'appareil, il faut prévoir un interrupteur principal équipé d'un dispositif de disjonction phases et neutre et une ouverture de contact d'au moins 3 mm. Conformément aux prescriptions internationales, une liaison équipotentielle doit être établie.</p>			
	<p>Eau froide ou Eau chaude</p>	<p>Dureté d'eau max. Pression minimale Pression maximale Débit volumétrique</p> <p>Raccord fileté à prévoir par l'exploitant selon DIN 44 991 (joint plat) Longueur tuyau de raccordement (fourni) Raccordement eau chaude jusqu'à max. Le lave-vaisselle industriel est certifié DVGW. Un raccordement direct est autorisé sans robinets de sécurité.</p>	<p>°dH kPa kPa l/min Pouce mm °C</p>	<p>36 30 1 000 4,1 Filetage mâle 3/4" (USA : 11,5 NH) 1500 60</p>	
	<p>Vidange</p>	<p>Tuyau de vidange (di x e x l) Hauteur de refoulement de la pompe de vidange à partir du rebord inférieur de l'appareil (max.) Débit volumétrique temporaire par tuyau de vidange (max.) Obturateur à prévoir par l'utilisateur pour tuyau de vidange (da x l)</p>	<p>mm m l/min mm</p>	<p>22 x 6 x 1500 1,0 16 22 x 30</p>	
	<p>Caractéristiques</p>	<p>Hauteur avec couvercle (à la livraison) Hauteur d'encastrement Largeur Profondeur</p>	<p>mm mm mm mm</p>	<p>850 820 598 600</p>	
<p>L'installation doit exclusivement être effectuée par des installateurs agréés, conformément aux prescriptions et aux règlements et aux règlements de prévention des accidents en vigueur. Veuillez impérativement vous conformer à la notice de montage lors de l'installation de l'appareil. N'utiliser que des meubles adaptés à un usage industriel à proximité du lave-vaisselle afin d'éviter les dommages éventuels provoqués par la condensation. Sous réserve de modifications ! Dimensions en mm.</p>					

N° de révision	Date	Désignation :
A19564	12/12/2012	Variantes de tension

## Tekninen tiedote

**Miele**  
PROFESSIONAL

Professional-astianpesukone

PG 8080

Merkintöjen  
selitykset:





Lihavoidut, ympyröidyt merkinnät tarkoittavat:  
Liitäntä vaaditaan

**FI**



Katkoviivalla ympyröidyt merkinnät tarkoittavat:  
Liitäntä valinnainen tai vaaditaan vain tietyissä konetyypeissä

	Sähköliitäntä	1. Vakiojännite (tehdastoimitustila) Liitäntäteho Sulake Verkkoliitäntäkaapelin poikkipinta-ala vähintään Verkkoliitäntäkaapelin pituus (H05(07)RN-F) ilman pistoketta		V/Hz kW A mm <sup>2</sup> m	3 N AC 400/50 4,7 3 x 10/16 2,5 1,7
		Jännite Liitäntäteho Sulake Verkkoliitäntäkaapelin poikkipinta-ala vähintään Verkkoliitäntäkaapelin pituus (H05(07)RN-F) pistokkeen kanssa	muunnettavissa	V/Hz kW A mm <sup>2</sup> m	AC 230/50 3,1 1 x 16 1,5 2,0
Tiedot poikkeavat edellisistä seuraavissa maissa:					
		2. Vakiojännite (tehdastoimitustila) Liitäntäteho Sulake Verkkoliitäntäkaapelin poikkipinta-ala vähintään Verkkoliitäntäkaapelin pituus (H05(07)RN-F) pistokkeen kanssa		V/Hz kW A mm <sup>2</sup> m	AC 230/50 6,7 1 x 32 4 2,3
		Jännite Liitäntäteho Sulake Verkkoliitäntäkaapelin poikkipinta-ala vähintään Verkkoliitäntäkaapelin pituus (H05(07)RN-F) pistokkeen kanssa	muunnettavissa	V/Hz kW A mm <sup>2</sup> m	AC 230/50 2,3 1 x 13 1,5 2,2
		3. Vakiojännite (tehdastoimitustila) Liitäntäteho Sulake Verkkoliitäntäkaapelin poikkipinta-ala vähintään Verkkoliitäntäkaapelin pituus (H05(07)RN-F) pistokkeen kanssa		V/Hz kW A mm <sup>2</sup> m	AC 230/50 3,1 1 x 15-16 1,5 1,8
		Jännite Liitäntäteho Sulake Verkkoliitäntäkaapelin poikkipinta-ala vähintään Verkkoliitäntäkaapelin pituus (H05(07)RN-F) pistokkeen kanssa	vaihtokykyntä- mahdollisuus	V/Hz kW A mm <sup>2</sup> m	AC 230/50 2,3 1 x 10 1,5 1,8

	<p>4. Vakiojännite (tehdastoimitustila) Liitäntäteho Sulake Verkkoliitäntäkaapelin poikkipinta-ala vähintään Verkkoliitäntäkaapelin pituus pistotulpan kanssa</p>		V/Hz kW A AWG m	AC 120/208-240/60 3,5-4,2 2 x 30 10/4 1,8
	<p>Jännite (tehdastoimitustila) Liitäntäteho Sulake Verkkoliitäntäkaapelin poikkipinta-ala vähintään Verkkoliitäntäkaapelin pituus pistotulpan kanssa</p>	muunnettavissa	V/Hz kW A AWG m	AC 120/60 1,5 15 14/3 1,7
	<p>Suosittellemme koneen liittämistä sähköverkkoon sopivan pistotulppaliitännän välityksellä. Tällöin kone on tarvittaessa helppo irrottaa varmasti sähköverkosta. Pistorasiaan on asennuksen jälkeen päästävää helposti käsiksi. Kiinteä sähköliitäntä on varustettava rakennuskohtaisella, kaikki koskettimet avaavalla pääkytkimellä, jonka erotusväli on vähintään 3 mm.</p> <p>Mikäli kansalliset määräykset sitä edellyttävät, kone on varustettava potentiaalilin tasaimella, jossa on hyvä kosketinyhteys.</p>			
	<p>Kylmä- tai lämminvesi</p>	<p>Vedenkovuus enint. Tuloveden vähimmäispaine Enimmäispaine Tilavuusvirta</p> <p>DIN 44 991:n mukainen asennuspaikan kierrelitiin (liitteästi tiivistävä) Liitäntäletkun pituus (kuuluu toimitukseen) Lämminvesiliitäntä enint. Tämä Professional-astianpesukone on DVGW-sertifioitu. Koneen saa liittää vesijohtoverkkoon ilman takaisinvirtauksen varolaitteita.</p>	<p>°dH kPa kPa l/min</p> <p>kierteet</p> <p>mm °C</p>	<p>36 30 1.000 4,1</p> <p>3/4" ulkokierteet (USA: 11,5 NH)</p> <p>1500 60</p>
	<p>Poistovesi</p>	<p>Poistoletku (sisähalkaisija x vahvuus x pituus) Pumpun poistokorkeus enintään (koneen alareunasta laskettuna) Poistoveden tilavuusvirta per poistoletku lyhytaikaisesti enint. Rakennuskohtainen poistoletkun viemärointiliitin (sisähalkaisija x pituus)</p>	<p>mm m</p> <p>l/min mm</p>	<p>22 x 6 x 1500 1,0</p> <p>16 22 x 30</p>
	<p>Konetiedot</p>	<p>Korkeus kansilevyn kanssa (kuuluu toimitukseen) Asennusaukon korkeus Leveys Syvyys</p>	<p>mm mm mm mm</p>	<p>850 820 598 600</p>
<p>Asennustyöt on ehdottomasti jätettävä vain sellaisten valtuutettujen sähköasentajien tehtäväksi, jotka tuntevat paikalliset määräykset, lakisääteiset työsuojelumääräykset ja voimassa olevat standardit! Noudata koneen asennusohjetta! Astianpesukoneen välittömään läheisyyteen saa asentaa vain laitoskäyttöön tarkoitettuja kalusteita ja materiaaleja, niin vältetään koneesta haihtuvan vesihöyryn aiheuttamilta vaurioilta. Oikeus muutoksiin pidätetään! Kaikki mitat ovat millimetrejä (mm).</p>				

Versionro	Päiväys	Kuvaus:
A19564	12.12.2012	Jännitevaihtoehdot

## Tekniska data

**Miele**  
PROFESSIONAL

Diskmaskin för professionellt bruk



PG 8080

Teckenförklaring: (EL) Förkortningar inringade med fetstil betyder att det krävs en anslutning,

(DS) Förkortningar inringade av brutna streck och punkter betyder att det är valfritt att ansluta diskmaskinen eller att anslutning krävs för en viss modell.

**SE**

(EL)	Elanslutning	1. Spänning (leveransutförande) Anslutningsvärde Säkring Anslutningskabel, minsta diameter Anslutningskabel, längd (H05(07)RN-F) utan kontakt		V/Hz kW A mm <sup>2</sup> m	3 N AC 400/50 4,7 3 x 10/16 2,5 1,7
		Spänning Anslutningsvärde Säkring Anslutningskabel, minsta diameter Anslutningskabel, längd (H05(07)RN-F) inkl. kontakt	ändringsbar	V/Hz kW A mm <sup>2</sup> m	AC 230/50 3,1 1 x 16 1,5 2,0
Avvikelser från ovanstående i följande länder:					
(GB)		2. Spänning (leveransutförande) Anslutningsvärde Säkring Anslutningskabel, minsta diameter Anslutningskabel, längd (H05(07)RN-F) inkl. kontakt		V/Hz kW A mm <sup>2</sup> m	AC 230/50 6,7 1 x 32 4 2,3
		Spänning Anslutningsvärde Säkring Anslutningskabel, minsta diameter Anslutningskabel, längd (H05(07)RN-F) inkl. kontakt	ändringsbar	V/Hz kW A mm <sup>2</sup> m	AC 230/50 2,3 1 x 13 1,5 2,2
(AUS)		3. Spänning (leveransutförande) Anslutningsvärde Säkring Anslutningskabel, minsta diameter Anslutningskabel, längd (H05(07)RN-F) inkl. kontakt		V/Hz kW A mm <sup>2</sup> m	AC 230/50 3,1 1 x 15-16 1,5 1,8
		Spänning Anslutningsvärde Säkring Anslutningskabel, minsta diameter Anslutningskabel, längd (H05(07)RN-F) inkl. kontakt	omkopplingsbar	V/Hz kW A mm <sup>2</sup> m	AC 230/50 2,3 1 x 10 1,5 1,8

	4. Spänning (leveransutförande) Anslutningsvärde Säkring Anslutningskabel, minsta diameter Anslutningskabel, längd (H05(07)RN-F) inkl. kontakt	V/Hz kW A AWG m	AC 120/208-240/60 3,5-4,2 2 x 30 10/4 1,8
	Spänning (leveransutförande) Anslutningsvärde Säkring Anslutningskabel, minsta diameter Anslutningskabel, längd (H05(07)RN-F) inkl. kontakt	V/Hz kW A AWG m	AC 120/60 1,5 15 14/3 1,7
	Det rekommenderas att maskinen ansluts till ett sådant uttag att en elektrisk säkerhetskontroll enkelt kan genomföras. Uttaget måste vara åtkomligt efter installationen. Om diskmaskinen har en fast anslutning, ska en huvudbrytare installeras på uppställningsplatsen med allpolig brytning och minst 3 mm stor kontaktöppning. Om de nationella bestämmelserna kräver det, ska även en potentialutjämning med god kontakt skapas.		
	Kallvatten eller varmvatten Vattenhårdhet max. Minsta flödestryck Maximalt tryck Flöde Anslutningsgänga på uppställningsplatsen enl. DIN 44 991 (flatbottentätande) Anslutningsslangens längd (leveransmått) Varmvattenanslutning max. temperatur Diskmaskinen är DVGW-certifierad. En direkt anslutning av diskmaskinen till vattenledningsnätet utan backventil är därför tillåten.	°dH kPa kPa l/min tum mm °C	36 30 1.000 4,1 3/4" yttergänga (USA: 11,5 NH) 1500 60
	Avloppsvatten Avloppsslang (innerdiameter x grovlek x längd) Avloppspumpens matningshöjd från maskinens nederkant, max. Flöde per avloppsslang under toppar, max. Anslutningsstuts för avloppsslangen på uppställningsplatsen (ytterdiameter x längd)	mm m l/min mm	22 x 6 x 1500 1,0 16 22 x 30
	Maskindata Höjd inkl. topplock (leveransmått) Sockelns höjd Bredd Djup	mm mm mm mm	850 820 598 600
<p>Installationerna får genomföras endast av godkända installatörer i enlighet med gällande föreskrifter och lagar samt olycksfallsförebyggande bestämmelser och normer!</p> <p>Följ ovillkorligen monteringsanvisningen vid uppställningen av diskmaskinen. Placera endast möbler och material som tål professionellt bruk i närheten av diskmaskinen, eftersom det annars kan uppstå skador p.g.a. kondens.</p> <p>Med förbehåll för ändringar. Mått i mm.</p>			

Ändringsnr	Datum	Beteckning
A19564	2012-12-12	Spänningsvarianter



Signaturforklaring





Forkortelser med ring omkring betyder: Tilslutning påkrævet

**DK**

Forkortelser med brudt ring omkring betyder: Tilslutning valgfri eller påkrævet afhængig af maskinudførelse

	Etilslutning	1. Spænding (ved levering) Tilslutningsværdi Sikring Tilslutningsledning, min. tværsnit Længde tilslutningsledning (H05(07)RN-F) uden stik		V/Hz kW A mm <sup>2</sup> m	3 N AC 400/50 4,7 3 x 10/16 2,5 1,7
		Spænding Tilslutningsværdi Sikring Tilslutningsledning, min. tværsnit Længde tilslutningsledning (H05(07)RN-F) med stik	Kan ombygges	V/Hz kW A mm <sup>2</sup> m	AC 230/50 3,1 1 x 16 1,5 2,0
Afvigelser herfra i følgende lande:					
		2. Spænding (ved levering) Tilslutningsværdi Sikring Tilslutningsledning, min. tværsnit Længde tilslutningsledning (H05(07)RN-F) med stik		V/Hz kW A mm <sup>2</sup> m	AC 230/50 6,7 1 x 32 4 2,3
		Spænding Tilslutningsværdi Sikring Tilslutningsledning, min. tværsnit Længde tilslutningsledning (H05(07)RN-F) med stik	Kan ombygges	V/Hz kW A mm <sup>2</sup> m	AC 230/50 2,3 1 x 13 1,5 2,2
		3. Spænding (ved levering) Tilslutningsværdi Sikring Tilslutningsledning, min. tværsnit Længde tilslutningsledning (H05(07)RN-F) med stik		V/Hz kW A mm <sup>2</sup> m	AC 230/50 3,1 1 x 15-16 1,5 1,8
		Spænding Tilslutningsværdi Sikring Tilslutningsledning, min. tværsnit Længde tilslutningsledning (H05(07)RN-F) med stik	kan omstilles	V/Hz kW A mm <sup>2</sup> m	AC 230/50 2,3 1 x 10 1,5 1,8

	4. Spænding (ved levering) Tilslutningsværdi Sikring Tilslutningsledning, min. tværsnit Længde tilslutningsledning med stik	V/Hz kW A AWG m	AC 120/208-240/60 3,5-4,2 2 x 30 10/4 1,8
	Spænding (ved levering) Tilslutningsværdi Sikring Tilslutningsledning, min. tværsnit Længde tilslutningsledning med stik	V/Hz kW A AWG m	AC 120/60 1,5 15 14/3 1,7
	Det anbefales at tilslutte maskinen via et stik, således at der let kan foretages en elektrisk sikkerhedskontrol. Stikket skal være let tilgængeligt efter installationen af maskinen. Ved fast tilslutning af maskinen skal der på opstillingsstedet installeres en hovedkontakt med flerpolet adskillelse fra nettet og en kontaktåbningsbredde på min. 3 mm. I henhold til de nationale installationsbestemmelser skal der etableres en potentialudligning med god kontaktforbindelse.		
	Koldt vand eller varmt vand  Maks. vandhårdhed Min. flydetryk Maks. tryk Volumenstrøm  Tilslutningsgevind iht. DIN 44 991 (fladpakning) på opstillingsstedet Længde på tilslutningsslange (medfølger) Varmtvandstilslutning til maks. Industriopvaskemaskinen er certificeret iht. DVGW Direkte tilslutning uden sikkerhedsarmatur er tilladt.	°dH kPa kPa l/min  tomme mm °C	36 30 1.000 4,1  3/4" udvendigt gevind (USA: 11,5 NH) 1500 60
	Afløbsvand  Afløbsslange (dia x t x l) Udpumpningshøjde afløbspumpe fra underkanten af maskinen maks. Volumenstrøm pr. afløbsslange kortvarigt maks. Spændebånd på opstillingsstedet til afløbsslange (dia x l)	mm m  l/min mm	22 x 6 x 1500 1,0  16 22 x 30
	Maskindata  Højde med topplade (medfølger ved levering) Underbygningshøjde Bredde Dybde	mm mm mm mm	850 820 598 600
Installation må kun foretages af en autoriseret installatør i henhold til de gældende lovbestemmelser, de ulykkesforebyggende forskrifter og gældende normer! Ved opstilling af maskinen skal monteringsanvisningen ubetinget følges! I området omkring maskinen må der kun anvendes møbler/materialer til erhvervsmæssig brug, da der ellers kan ske beskadigelser på grund af kondensat. Med forbehold for ændringer! Mål i mm			

Ændrings-nr.	Dato	Betegnelse:
A19564	12.12.2012	Spændingsvarianter

## Dati tecnici

**Miele**  
PROFESSIONAL

Lavastoviglie industriale

PG 8080

Legenda:



Significato delle sigle cerchiato in grassetto  
Allacciamento necessario





Significato delle sigle cerchiato in tratteggio  
Allacciamento necessario o opzionale a seconda della versione

**IT**

<b>EL</b>	Allacciamento elettrico	1. Tensione (al momento della fornitura)		V/Hz	3 N AC 400/50
		Potenza assorbita Protezione Sezione minima cavo di alimentazione Lunghezza cavo di allacciamento (H05(07)RN-F) senza spina		kW A mm <sup>2</sup> m	4,7 3 x 10/16 2,5 1,7
		Tensione Potenza assorbita Protezione Sezione minima cavo di alimentazione Lunghezza cavo di allacciamento (H05(07)RN-F) con spina	modificabile	V/Hz kW A mm <sup>2</sup> m	AC 230/50 3,1 1 x 16 1,5 2,0
Valori diversi nei seguenti paesi:					
<b>GB</b>		2. Tensione (al momento della fornitura)		V/Hz- { }	AC 230/50- { }-
		Potenza assorbita Protezione Sezione minima cavo di alimentazione Lunghezza cavo di allacciamento (H05(07)RN-F) con spina		kW A mm <sup>2</sup> m	6,7 1 x 32 4 2,3
		Tensione Potenza assorbita Protezione Sezione minima cavo di alimentazione Lunghezza cavo di allacciamento (H05(07)RN-F) con spina	modificabile	V/Hz kW A mm <sup>2</sup> m	AC 230/50 2,3 1 x 13 1,5 2,2
<b>AUS</b>		3. Tensione (al momento della fornitura)		V/Hz	AC 230/50
		Potenza assorbita Protezione Sezione minima cavo di alimentazione Lunghezza cavo di allacciamento (H05(07)RN-F) con spina		kW A mm <sup>2</sup> m	3,1 1 x 15-16 1,5 1,8
		Tensione Potenza assorbita Protezione Sezione minima cavo di alimentazione Lunghezza cavo di allacciamento (H05(07)RN-F) con spina	commutabile	V/Hz kW A mm <sup>2</sup> m	AC 230/50 2,3 1 x 10 1,5 1,8



		<p>4. Tensione (al momento della fornitura) Potenza assorbita Protezione Sezione minima cavo di alimentazione Lunghezza minima cavo di allacciamento con spina</p>		<p>V/Hz kW A AWG m</p>	<p>AC 120/208-240/60 3,5-4,2 2 x 30 10/4 1,8</p>
		<p>Tensione (al momento della fornitura) Potenza assorbita Protezione Sezione minima cavo di alimentazione Lunghezza minima cavo di allacciamento con spina</p>	<p>modificabile</p>	<p>V/Hz kW A AWG m</p>	<p>AC 120/60 1,5 15 14/3 1,7</p>
		<p>Si consiglia di allacciare la macchina con una spina in modo che ne possa essere agevolmente controllata la sicurezza elettrica. La spina deve essere accessibile anche a macchina installata. In caso di allacciamento fisso, provvedere a installare un interruttore generale con separazione di tutti i poli dalla rete e con apertura di contatto di almeno 3 mm. Installare eventualmente anche la messa a terra in conformità alle disposizioni nazionali vigenti.</p>			
	<p>Acqua fredda oppure acqua calda</p>	<p>Durezza acqua max. Pressione flusso min. Pressione max. Flusso Raccordo allacciamento (committente) conforme a DIN 44 991 (guarnizione piatta)  Lunghezza tubo di allacciamento (dotazione) Allacciamento all'acqua calda fino a max. La macchina è certificata DVGW. È ammesso l'allacciamento diretto senza valvolame di sicurezza.</p>	<p>°dH  kPa kPa l/min Pollice  mm °C</p>	<p>36  30 1.000 4,1 ¾ raccordo filett. esterna (USA: 11,5 NH) 1500 60</p>	
	<p>Acqua scarico</p>	<p>Tubo di scarico (di x s x l) Prevalenza max. pompa di scarico da bordo inferiore macchina Flusso max. pro tubo di scarico nel breve periodo Beccuccio per tubo di scarico (committente) (da x l)</p>	<p>mm m  l/min mm</p>	<p>22 x 6 x 1500 1,0  16 22 x 30</p>	
	<p>Dati macchina</p>	<p>Altezza con coperchio (fornitura) Altezza sottopiano Larghezza Profondità</p>	<p>mm mm mm mm</p>	<p>850 820 598 600</p>	
<p>L'installazione può essere effettuata esclusivamente da tecnici qualificati e autorizzati, nel rispetto delle norme vigenti a livello nazionale in materia di sicurezza, prevenzione degli infortuni ecc. Per il posizionamento della macchina, attenersi alle istruzioni di montaggio! Nell'area adiacente alla lavastoviglie utilizzare solo mobili/materiali adatti all'uso industriale altrimenti è possibile che si danneggino a causa della condensa. Salvo modifiche. Misure in mm</p>					

N. modifica	Data	Definizione
A19564	12.12.2012	Versioni tensione

Legende:





Innringede symboler med fet skrift betyr:  
Tilkobling nødvendig

**NO**



Stiplet innringede symboler betyr:  
Tilkobling valgfri eller avhengig av maskinmodell

<b>EL</b>	Elektrotilkobling	1. Spenning (fabrikkinstilling) Effekt Sikring Tilkoblingskabel, tverrsnitt minst Lengde på tilkoblingskabel (H05(07)RN-F) uten plugg		V/Hz kW A mm <sup>2</sup> m	3 N AC 400/50 4,7 3 x 10/16 2,5 1,7
		Spenning Effekt Sikring Tilkoblingskabel, tverrsnitt minst Lengde på tilkoblingskabel (H05(07)RN-F) med plugg	kan bygges om	V/Hz kW A mm <sup>2</sup> m	AC 230/50 3,1 1 x 16 1,5 2,0
<b>Avvik fra dette i følgende land:</b>					
<b>GB</b>		2. Spenning (fabrikkinstilling) Effekt Sikring Tilkoblingskabel, tverrsnitt minst Lengde på tilkoblingskabel (H05(07)RN-F) med plugg		V/Hz kW A mm <sup>2</sup> m	AC 230/50 6,7 1 x 32 4 2,3
		Spenning Effekt Sikring Tilkoblingskabel, tverrsnitt minst Lengde på tilkoblingskabel (H05(07)RN-F) med plugg	kan bygges om	V/Hz kW A mm <sup>2</sup> m	AC 230/50 2,3 1 x 13 1,5 2,2
<b>AUS</b>		3. Spenning (fabrikkinstilling) Effekt Sikring Tilkoblingskabel, tverrsnitt minst Lengde på tilkoblingskabel (H05(07)RN-F) med plugg		V/Hz kW A mm <sup>2</sup> m	AC 230/50 3,1 1 x 15-16 1,5 1,8
		Spenning Effekt Sikring Tilkoblingskabel, tverrsnitt minst Lengde på tilkoblingskabel (H05(07)RN-F) med plugg	kan kobles om	V/Hz kW A mm <sup>2</sup> m	AC 230/50 2,3 1 x 10 1,5 1,8

	4. Spenning (fabrikkinstilling) Effekt Sikring Tilkoblingskabel, tverrsnitt minst Lengde på tilkoblingskabel med plugg	V/Hz kW A AWG m	AC 120/208-240/60 3,5-4,2 2 x 30 10/4 1,8
	Spenning (fabrikkinstilling) Effekt Sikring Tilkoblingskabel, tverrsnitt minst Lengde på tilkoblingskabel med plugg	V/Hz kW A AWG m	AC 120/60 1,5 15 14/3 1,7
	Det anbefales å koble maskinen til en stikkontakt, slik at det lett kan gjennomføres en elektrisk sikkerhetstest f.eks. ved reparasjon eller vedlikehold. Stikkontakten må være tilgjengelig etter installasjonen av maskinen. Ved fast tilkobling av maskinen skal det på oppstillingsstedet installeres en hovedbryter med allpolet deling fra nettet og minimum 3 mm kontaktavstand. I henhold til de nasjonale installasjonsbestemmelsene skal det lages en potensialutjevning med god kontaktforbindelse.		
	Kaldtvann eller varmtvann  Vannets hardhet maks. Minste flytetrykk Maksimumstrykk Gjennomstrømningsmengde  Tilkoblingsgjenge på oppstillingsstedet iht. DIN 44 991  Lengde på tilkoblingslange (medfølger) Varmtvannstilkobling inntil maksimalt Industrioppvaskmaskinen er tysk (DVGW-)sertifisert. Direkte tilkobling uten sikringsarmatur er tillatt.	°dH kPa kPa l/min  tomme  mm °C	36 30 1.000 4,1  3/4" utvendig gjenge (USA: 11,5 NH) 1500 60
	Avløpsvann  Avløpsslange (innvendig Ø x godstykkelse x lengde) Løftehøyde for avløpspumpe fra undersiden av maskin maks. Gjennomstrømningsmengde pr. avløpsslange kortvarig maks. Slangestuss på oppstillingsstedet for avløpsslange (utvendig Ø x lengde)	mm m l/min  mm	22 x 6 x 1500 1,0 16  22 x 30
	Maskindata  Høyde med deksel (medfølger) Innbyggingshøyde Bredder Dybde	mm mm mm mm	850 820 598 600
Installasjonene skal kun utføres av installatører med konsesjon i overensstemmelse med de til enhver tid gjeldende forskrifter, lovbestemmelser, ulykkesforebyggende forskrifter og gyldige normer. Ved oppstilling av maskinen skal monteringsveiledningen absolutt følges. I området rundt oppvaskmaskinen bør det kun monteres møbler/materiell som egner seg for industri, da det ellers kan oppstå skader på grunn av kondensat. Det tas forbehold om endringer ! Mål i mm.			

Endringsnr.	Dato	Betegnelse:
A19564	12.12.2012	Spenningsvarianter

# Technische gegevens

**Miele**  
**PROFESSIONAL**

Bedrijfsafwasautomaat

PG 8080

Legenda:





Geheel omcirkelde afkortingen betekenen: aansluiting vereist

**NL**



Niet geheel omcirkelde afkortingen betekenen: optioneel of afhankelijk van het apparaat is aansluiting vereist

<b>EL</b>	Elektrische aansluiting	1. Spanning (af fabriek) Aansluitwaarde Zekering Aansluitkabel, draaddoorsnede, minimaal Lengte aansluitkabel (H05(07)RN-F) zonder stekker		V/Hz kW A mm <sup>2</sup> m	3 N AC 400/50 4,7 3 x 10/16 2,5 1,7
		Spanning Aansluitwaarde Zekering Aansluitkabel, draaddoorsnede, minimaal Lengte aansluitkabel (H05(07)RN-F) met stekker	om te bouwen	V/Hz kW A mm <sup>2</sup> m	AC 230/50 3,1 1 x 16 1,5 2,0
Hiervan afwijkend geldt in de volgende landen:					
<b>GB</b>		2. Spanning (af fabriek) Aansluitwaarde Zekering Aansluitkabel, draaddoorsnede, minimaal Lengte aansluitkabel (H05(07)RN-F) met stekker		V/Hz kW A mm <sup>2</sup> m	AC 230/50 6,7 1 x 32 4 2,3
		Spanning Aansluitwaarde Zekering Aansluitkabel, draaddoorsnede, minimaal Lengte aansluitkabel (H05(07)RN-F) met stekker	om te bouwen	V/Hz kW A mm <sup>2</sup> m	AC 230/50 2,3 1 x 13 1,5 2,2
<b>AUS</b>		3. Spanning (af fabriek) Aansluitwaarde Zekering Aansluitkabel, draaddoorsnede, minimaal Lengte aansluitkabel (H05(07)RN-F) met stekker		V/Hz kW A mm <sup>2</sup> m	AC 230/50 3,1 1 x 15-16 1,5 1,8
		Spanning Aansluitwaarde Zekering Aansluitkabel, draaddoorsnede, minimaal Lengte aansluitkabel (H05(07)RN-F) met stekker	omschakelbaar	V/Hz kW A mm <sup>2</sup> m	AC 230/50 2,3 1 x 10 1,5 1,8

	4. Spanning (af fabriek) Aansluitwaarde Zekering Aansluitkabel, draaddoorsnede, minimaal Lengte aansluitkabel met stekker	V/Hz kW A AWG m	AC 120/208-240/60 3,5-4,2 2 x 30 10/4 1,8
	Spanning (af fabriek) Aansluitwaarde Zekering Aansluitkabel, draaddoorsnede, minimaal Lengte aansluitkabel met stekker	V/Hz kW A AWG m	AC 120/60 1,5 15 14/3 1,7
	Het is aan te bevelen het apparaat met een stekker aan te sluiten, zodat de elektrische veiligheid eenvoudig kan worden gecontroleerd. Deze stekker moet ook na de installatie van het apparaat toegankelijk zijn. Bij een vaste aansluiting moet ter plaatse een hoofdschakelaar worden geïnstalleerd, waarmee het apparaat met alle polen van de netspanning kan worden losgekoppeld. De contactopening dient minimaal 3 mm te zijn. Het apparaat moet volgens de daarvoor geldende voorschriften worden geaard!		
	Koud water of Warm water  Waterhardheid max. Minimale waterdruk Maximale waterdruk Volumestroom  Slangkoppeling ter plaatse volgens DIN 44 991 (vlakdichtend)  Lengte aansluitslang (bijgeleverd) Warmwateraansluiting tot maximaal Deze bedrijfsafwasautomaat is DVGW-gecertificeerd. Een directe aansluiting zonder veiligheidsarmatuur is toegestaan.	°dH kPa kPa l/min  inch/Zoll  mm °C	36 30 1.000 4,1  3/4" (buitenschroefdraad) (USA: 11,5 NH) 1500 60
	Waterafvoer  Afvoerslang (diam.bi. x dikte x l) Opvoerhoogte afvoerpomp vanaf onderkant apparaat max. Volumestroom per afvoerslang kortstondig max. Slangtuitje ter plaatse voor afvoerslang (diam.bu. x l)	mm m l/min mm	22 x 6 x 1500 1,0 16 22 x 30
	Gegevens apparaat  Hoogte met deksel (bijgeleverd)  Onderbouwhoogte Breedte Diepte	mm  mm mm mm	850  820 598 600
De installatiewerkzaamheden mogen alleen door een erkend installateur worden uitgevoerd met inachtneming van alle van toepassing zijnde voorschriften en normen! Houdt u zich bij plaatsing van het apparaat beslist aan de montagehandleiding! Gebruik in de directe omgeving van de afwasautomaat alleen meubels/materialen die geschikt zijn voor professioneel gebruik, omdat anders schade kan optreden als gevolg van condens. Wijzigingen voorbehouden! Afmetingen in mm.			

Änderungsnr.	Datum	Bezeichnung:
A19564	12.12.2012	Spannungsvarianten

# Arkusze danych technicznych

**Miele**  
PROFESSIONAL

Profesjonalna zmywarka do naczyń

PG 8080

Legenda:







Skróty otoczone grubą linią oznaczają:  
Przyłącze wymagane

**PL**



Skróty otoczone linią kropkową oznaczają:  
Przyłącze opcjonalne lub wymagane w zależności od wykonania urządzenia

	Przyłącze elektryczne	1. Napięcie (stan fabryczny)		V/Hz	3 N AC 400/50
		Moc przyłączeniowa Zabezpieczenie Przewód podłączeniowy, przekrój minimalny Długość przewodu podłączeniowego (H05(07)RN-F) bez wtyczki		kW A mm <sup>2</sup> m	4,7 3 x 10/16 2,5 1,7
		Napięcie Moc przyłączeniowa Zabezpieczenie Przewód podłączeniowy, przekrój minimalny Długość przewodu podłączeniowego (H05(07)RN-F) z wtyczką	przebudowlane	V/Hz kW A mm <sup>2</sup> m	AC 230/50 3,1 1 x 16 1,5 2,0
Różnice w następujących krajach:					
		2. Napięcie (stan fabryczny)		V/Hz	AC 230/50
		Moc przyłączeniowa Zabezpieczenie Przewód podłączeniowy, przekrój minimalny Długość przewodu podłączeniowego (H05(07)RN-F) z wtyczką		kW A mm <sup>2</sup> m	6,7 1 x 32 4 2,3
		Napięcie Moc przyłączeniowa Zabezpieczenie Przewód podłączeniowy, przekrój minimalny Długość przewodu podłączeniowego (H05(07)RN-F) z wtyczką	przebudowlane	V/Hz kW A mm <sup>2</sup> m	AC 230/50 2,3 1 x 13 1,5 2,2
		3. Napięcie (stan fabryczny)		V/Hz	AC 230/50
		Moc przyłączeniowa Zabezpieczenie Przewód podłączeniowy, przekrój minimalny Długość przewodu podłączeniowego (H05(07)RN-F) z wtyczką		kW A mm <sup>2</sup> m	3,1 1 x 15-16 1,5 1,8
		Napięcie Moc przyłączeniowa Zabezpieczenie Przewód podłączeniowy, przekrój minimalny Długość przewodu podłączeniowego (H05(07)RN-F) z wtyczką	przełączalne	V/Hz kW A mm <sup>2</sup> m	AC 230/50 2,3 1 x 10 1,5 1,8

 		<p>4. Napięcie (stan fabryczny) Moc przyłączeniowa Zabezpieczenie Przewód podłączeniowy, przekrój minimalny Długość przewodu podłączeniowego z wtyczką</p>	<p>V/Hz kW A AWG m</p>	<p>AC 120/208-240/60 3,5-4,2 2 x 30 10/4 1,8</p>
		<p>Napięcie (stan fabryczny) Moc przyłączeniowa Zabezpieczenie Przewód podłączeniowy, przekrój minimalny Długość przewodu podłączeniowego z wtyczką</p>	<p>V/Hz kW A AWG m</p>	<p>AC 120/60 1,5 15 14/3 1,7</p>
		<p>Zaleca się podłączenie urządzenia poprzez wtyczkę i gniazdo, żeby można było łatwo przeprowadzić kontrolę bezpieczeństwa elektrycznego. Wtyczka i gniazdo muszą być dostępne po instalacji urządzenia. W przypadku przyłącza stałego należy zainstalować wyłącznik główny z odłączeniem od sieci wszystkich biegunów i odstępem pomiędzy stykami o wielkości przynajmniej 3 mm. Zgodnie z krajowymi uwarunkowaniami instalacyjnymi należy ew. wykonać wyrównanie potencjału z dobrym połączeniem styku.</p>		
 	<p>Zimna woda lub ciepła woda</p>	<p>Twardość wody maks. Minimalne ciśnienie dynamiczne Ciśnienie maksymalne Wielkość przepływu</p> <p>Gwint przyłącza po stronie instalacji wg DIN 44 991 (z uszczelnieniem płaskim) Długość węża przyłączeniowego (dostarczonego wraz z urządzeniem) Przyłącze ciepłej wody do maksymalnie Zmywarka posiada certyfikat DVGW. Dopuszczalne jest bezpośrednie podłączenie bez armatury zabezpieczającej.</p>	<p>°dH kPa kPa l/min  cal mm °C</p>	<p>36 30 1 000 4,1  3/4" gwint zewnętrzny (USA: 11,5 NH) 1500  60</p>
	<p>Odpyw</p>	<p>Wąż odpływowy (śr. wewn. x gr. ścianki x dł.) Wysokość odpompowywania pompy spustowej od dolnej krawędzi urządzenia maks. Chwilowa wielkość przepływu w zależności od węża odpływowego maks. Tuleja instalacyjna na wąż odpływowy (śr. zewn. x dł.)</p>	<p>mm m  l/min mm</p>	<p>22 x 6 x 1500 1,0  16 22 x 30</p>
	<p>Dane urządzenia</p>	<p>Wysokość z pokrywą (dostarczona wraz z urządzeniem) Wysokość zabudowy podblatowej Szerokość Głębokość</p>	<p>mm mm mm mm</p>	<p>850 820 598 600</p>
<p>Prace instalacyjne mogą być przeprowadzane wyłącznie przez koncesjonowanych instalatorów zgodnie z obowiązującymi przepisami, uwarunkowaniami urzędowymi, przepisami BHP i obowiązującymi normami! Przy ustawianiu urządzenia bezwzględnie przestrzegać instrukcji montażu! W otoczeniu zmywarki należy stosować wyłącznie meble/materiały przeznaczone do obszarów profesjonalnych, ponieważ w przeciwnym razie możliwe są uszkodzenia przez kondensat. Zmiany zastrzeżone! Wymiary podane są w mm</p>				

Nr wersji	Data	Opis:
A19564	12.12.2012	Warianty napięciowe

# List technických údajů

**Miele**  
PROFESSIONAL

Živnostenská myčka nádobí

PG 8080

Legenda:



Zkratky v plném kroužku znamenají:  
je nutné připojení



**CZ**



Zkratky v čárkovaném kroužku znamenají:  
připojení je volitelné nebo potřebné podle provedení přístroje

	Elektrické připojení	1. Napětí (stav při dodání) Jmenovitý příkon Jištění Přípojovací kabel, minimální průřez Délka přípojovacího kabelu (H05(07)RN-F) bez zástrčky		V/Hz kW A mm <sup>2</sup> m	3 N AC 400/50 4,7 3 x 10/16 2,5 1,7
		Napětí Jmenovitý příkon Jištění Přípojovací kabel, minimální průřez Délka přípojovacího kabelu (H05(07)RN-F) se zástrčkou	Ize přestavět	V/Hz kW A mm <sup>2</sup> m	AC 230/50 3,1 1 x 16 1,5 2,0
Odchytky od těchto parametrů v následujících zemích:					
		2. Napětí (stav při dodání) Jmenovitý příkon Jištění Přípojovací kabel, minimální průřez Délka přípojovacího kabelu (H05(07)RN-F) se zástrčkou		V/Hz kW A mm <sup>2</sup> m	AC 230/50 6,7 1 x 32 4 2,3
		Napětí Jmenovitý příkon Jištění Přípojovací kabel, minimální průřez Délka přípojovacího kabelu (H05(07)RN-F) se zástrčkou	Ize přestavět	V/Hz kW A mm <sup>2</sup> m	AC 230/50 2,3 1 x 13 1,5 2,2
		3. Napětí (stav při dodání) Jmenovitý příkon Jištění Přípojovací kabel, minimální průřez Délka přípojovacího kabelu (H05(07)RN-F) se zástrčkou		V/Hz kW A mm <sup>2</sup> m	AC 230/50 3,1 1 x 15-16 1,5 1,8
		Napětí Jmenovitý příkon Jištění Přípojovací kabel, minimální průřez Délka přípojovacího kabelu (H05(07)RN-F) se zástrčkou	Ize přepnout	V/Hz kW A mm <sup>2</sup> m	AC 230/50 2,3 1 x 10 1,5 1,8



	<p>4. Napětí (stav při dodání) Jmenovitý příkon Jištění Připojovací kabel, minimální průřez Délka připojovacího kabelu se zástrčkou</p>		<p>V/Hz kW A AWG m</p>	<p>AC 120/208-240/60 3,5-4,2 2 x 30 10/4 1,8</p>
	<p>Napětí (stav při dodání) Jmenovitý příkon Jištění Připojovací kabel, minimální průřez Délka připojovacího kabelu se zástrčkou</p>	<p>Ize přestavět</p>	<p>V/Hz kW A AWG m</p>	<p>AC 120/60 1,5 15 14/3 1,7</p>
	<p>Doporučuje se připojit přístroj na zástrčku, aby bylo možné jednoduše provést zkoušku elektrické bezpečnosti. Zástrčka musí být po instalaci přístroje přístupná. Při pevném připojení přístroje je nutno v místě instalace nainstalovat hlavní vypínač s odpojováním všech pólů od sítě a vzdáleností rozepnutých kontaktů nejméně 3 mm. Podle národních předpisů pro instalaci je případně nutné realizovat vyrovnání potenciálů s dobrým spojením kontaktů.</p>			
	<p>Studená voda nebo teplá voda</p>	<p>Max. tvrdost vody Minimální hydraulický tlak Maximální tlak Průtok</p> <p>Připojovací závit v místě instalace podle DIN 44 991 (s plochým těsněním) Délka připojovací hadice (součást dodávky) Připojení teplé vody až maximálně Živnostenská myčka nádobí má certifikaci DVGW. Je přípustné přímé připojení bez pojistné armatury.</p>	<p>°dH kPa kPa l/min palce mm °C</p>	<p>36 30 1.000 4,1 3/4" vnější závit (USA: 11,5 NH) 1500 60</p>
	<p>Odpadová voda</p>	<p>Odtoková hadice (di x s x l) Max. čerpací výška vypouštěcího čerpadla od spodní hrany přístroje Max. krátkodobý průtok na odtokovou hadici Hadicová průchodka v místě instalace pro odtokovou hadici (da x l)</p>	<p>mm m l/min mm</p>	<p>22 x 6 x 1500 1,0 16 22 x 30</p>
	<p>Údaje o přístroji</p>	<p>Výška včetně víka (součást dodávky) Výška soklu Šířka Hloubka</p>	<p>mm mm mm mm</p>	<p>850 820 598 600</p>
<p>Instalace směřují provádět pouze koncesovaní instalatéri podle aktuálně platných předpisů, zákonných podkladů, bezpečnostních předpisů a platných norem! Při instalaci přístroje je bezpodmínečně nutné dbát montážního návodu! V prostoru myčky nádobí používat jen nábytek/materiály vhodné pro živnostenskou oblast, protože jinak je možné poškození kondenzátem. Změny vyhrazeny! Rozměry v mm</p>				

Č. změny	Datum	Označení:
A19564	12.12.2012	Varianty napětí

# Технический паспорт

**Miele**  
PROFESSIONAL

Профессиональная посудомоечная машина

PG 8080

Пояснение:





Сокращения, обведенные жирной линией, означают: требуется подключение



Сокращения, обведенные штрихпунктирной линией, означают: подключение требуется опционально или в зависимости от модели прибора

**RU**

<b>EL</b>	Электрическое подключение	1. Напряжение (при поставке)		В/Гц	3 N AC 400/50
		Потребляемая мощность Предохранитель Кабель подключения, минимальное поперечное сечение Длина кабеля подключения (H05(07)RN-F) без вилки		кВт А мм <sup>2</sup> м	4,7 3 x 10/16 2,5 1,7
		Напряжение Потребляемая мощность Предохранитель Кабель подключения, минимальное поперечное сечение Длина кабеля подключения (H05(07)RN-F) с вилкой	переключаемый	В/Гц кВт А мм <sup>2</sup> м	AC 230/50 3,1 1 x 16 1,5 2,0
Ниже отличия для следующих стран:					
<b>GB</b>		2. Напряжение (при поставке)		В/Гц	AC 230/50
		Потребляемая мощность Предохранитель Кабель подключения, минимальное поперечное сечение Длина кабеля подключения (H05(07)RN-F) с вилкой		кВт А мм <sup>2</sup> м	6,7 1 x 32 4 2,3
		Напряжение Потребляемая мощность Предохранитель Кабель подключения, минимальное поперечное сечение Длина кабеля подключения (H05(07)RN-F) с вилкой	переключаемый	В/Гц кВт А мм <sup>2</sup> м	AC 230/50 2,3 1 x 13 1,5 2,2
<b>AUS</b>		3. Напряжение (при поставке)		В/Гц	AC 230/50
		Потребляемая мощность Предохранитель Кабель подключения, минимальное поперечное сечение Длина кабеля подключения (H05(07)RN-F) с вилкой		кВт А мм <sup>2</sup> м	3,1 1 x 15-16 1,5 1,8
		Напряжение Потребляемая мощность Предохранитель Кабель подключения, минимальное поперечное сечение Длина кабеля подключения (H05(07)RN-F) с вилкой	переключаемый	В/Гц кВт А мм <sup>2</sup> м	AC 230/50 2,3 1 x 10 1,5 1,8

	<p>4. Напряжение (при поставке) Потребляемая мощность Предохранитель Кабель подключения, минимальное поперечное сечение Длина кабеля подключения с вилкой</p>	<p>В/Гц кВт А AWG м</p>	<p>AC 120/208-240/60 3,5-4,2 2 x 30 10/4 1,8</p>	
	<p>Напряжение (при поставке) Потребляемая мощность Предохранитель Кабель подключения, минимальное поперечное сечение Длина кабеля подключения с вилкой</p>	<p>В/Гц кВт А AWG м</p>	<p>AC 120/60 1,5 15 14/3 1,7</p>	
	<p>Рекомендуется подключение прибора через штепсельный разъём в целях удобства проведения проверки на предмет электробезопасности. После завершения монтажа прибора штепсельный разъём должен находиться в доступном месте. При постоянном подключении прибора необходимо при подготовке помещения установить главный выключатель с полным отключением от сети и минимальным зазором контактов 3 мм. В целях повышения безопасности рекомендуется установка автомата защитного отключения. В соответствии с национальными монтажными нормами необходимо выполнить выравнивание потенциалов с хорошим соединением с контактами.</p>			
	<p>Холодная вода или горячая вода</p>	<p>Макс. жесткость воды</p> <p>Минимальный напор Максимальное давление Объемный поток Резьба внешнего подключения согласно DIN 44 991 (плоскоуплотненное) Длина шланга подключения (в комплекте поставки) Максимальная температура подаваемой горячей воды Прибор сертифицирован организацией DVGW. Допускается прямое подключение без защитной арматуры.</p>	<p>°dH кПа кПа л/мин дюйм мм °C</p>	<p>36 30 1.000 4,1 3/4", наружное (USA: 11,5 NH) 1500 60</p>
	<p>Отработанная вода</p>	<p>Сливной шланг (диам. x толщ. ст. x дл.) Макс. высота откачки сливного насоса над нижней кромкой прибора Объемный поток слива, кратковрем. макс. Насадка для сливного шланга (da x l)</p>	<p>мм м л/мин мм</p>	<p>22 x 6 x 1500 1,0 16 22 x 30</p>
	<p>Характеристики машины</p>	<p>Высота с крышкой (в комплекте поставки) Высота при встраивании Ширина Глубина</p>	<p>мм мм мм мм</p>	<p>850 820 598 600</p>
<p>Работы по подключению разрешено выполнять только аттестованным специалистам сервисной службы согласно соответствующим действующим инструкциям, основополагающим правовым документам, правилам техники безопасности и действующим нормам! При установке прибора обязательно соблюдать инструкцию по монтажу! В непосредственной близости от посудомоечной машины следует использовать мебель только производственного назначения, чтобы избежать риска возможных повреждений образующимся конденсатом. Сохранено право на внесение изменений! Размеры в мм.</p>				

Номер версии	Дата	Наименование:
A19564	12.12.2012	Варианты напряжения

# Technikai Adatlap

**Miele**  
PROFESSIONAL

Ipari mosogatógép

PG 8080

Jelmagyarázat:









Vastagon bekarikázott rövidítés jelentése:  
Csatlakozás szükséges



Szaggatott vonallal bekarikázott rövidítés jelentése:  
A csatlakozás opcionális vagy bizonyos modellek esetében szükséges

**HU**

	Elektromos csatlakozás	1. Feszültség (szállítási állapot) Csatlakozási érték Biztosíték Csatlakozókábel, átmérő legalább Csatlakozókábel (H05(07)RN-F) hossza dugó nélkül		V/Hz kW A mm <sup>2</sup> m	3 N AC 400/50 4,7 3 x 10/16 2,5 1,7
		Feszültség Csatlakozási érték Biztosíték Csatlakozókábel, átmérő legalább Csatlakozókábel (H05(07)RN-F) hossza dugóval	átéptíthető	V/Hz kW A mm <sup>2</sup> m	AC 230/50 3,1 1 x 16 1,5 2,0
Innentől az alábbi országokban eltérő:					
		2. Feszültség (szállítási állapot) Csatlakozási érték Biztosíték Csatlakozókábel, átmérő legalább Csatlakozókábel (H05(07)RN-F) hossza dugó nélkül		V/Hz kW A mm <sup>2</sup> m	AC 230/50 6,7 1 x 32 4 2,3
		Feszültség Csatlakozási érték Biztosíték Csatlakozókábel, átmérő legalább Csatlakozókábel (H05(07)RN-F) hossza dugóval	átéptíthető	V/Hz kW A mm <sup>2</sup> m	AC 230/50 2,3 1 x 13 1,5 2,2
		3. Feszültség (szállítási állapot) Csatlakozási érték Biztosíték Csatlakozókábel, átmérő legalább Csatlakozókábel (H05(07)RN-F) hossza dugó nélkül		V/Hz kW A mm <sup>2</sup> m	AC 230/50 3,1 1 x 15-16 1,5 1,8
		Feszültség Csatlakozási érték Biztosíték Csatlakozókábel, átmérő legalább Csatlakozókábel (H05(07)RN-F) hossza dugóval	átéptíthető	V/Hz kW A mm <sup>2</sup> m	AC 230/50 2,3 1 x 10 1,5 1,8

	<p>4. Feszültség (szállítási állapot) Csatlakozási érték</p> <p>Biztosíték Csatlakozókábel, átmérő legalább Csatlakozókábel hossza dugó nélkül</p>		V/Hz kW	AC 120/208-240/60 3,5-4,2
	<p>Feszültség Csatlakozási érték Biztosíték Csatlakozókábel, átmérő legalább Csatlakozókábel hossza dugóval</p>	átépíthető	V/Hz kW A AWG m	AC 120/60 1,5 15 14/3 1,7
	<p>Ajánlatos a készüléket egy dugós csatlakozóval csatlakoztatni, hogy az elektromos biztonsági vizsgálat egyszerűen elvégezhető legyen. A készülékinstalláció után a dugós csatlakozónak hozzáférhetőnek kell lennie. A készülék fix csatlakoztatásánál építési oldalon egy minden pólust megszakító főkapcsolót kell installálni, A főkapcsoló érintkező távolsága legalább 3 mm kell, hogy legyen. A nemzeti installálási szabályoknak megfelelően adott esetben potenciálkiegyenlítést kell kialakítani jó kontaktussal.</p>			
	<p>Hideg víz vagy meleg víz</p>	<p>Max. vízkeménység Minimális víznyomás Maximális nyomás Térfogatáram</p> <p>Építés oldali csatlakozó csavarment DIN 44 991 szerint (laptömített) Csatlakozótömlő hossza (szállítási állapot) Meleg víz csatlakozás max. Az ipari mosogatógép a DVGW által minősített. Direkt csatlakoztatás biztonsági armatúra nélkül engedélyezett.</p>	<p>°dH kPa kPa l/min Zoll mm °C</p>	<p>36 30 1.000 4,1 3/4" külső menet (USA: 11,5 NH) 1500 60</p>
	<p>Szennyvíz</p>	<p>Leeresztő tömlő (di x s x l) A leeresztő szivattyú szállítási magassága a készülék alsó életől max. Rövididejű térfogatáram leeresztő tömlőnként max. Építés oldali tömlőcsatlakozó a leeresztő tömlőhöz (da x l)</p>	<p>mm m l/min mm</p>	<p>22 x 6 x 1500 1,0 16 22 x 30</p>
	<p>Készülékadatok</p>	<p>Magasság tetővel (szállítási állapot) Beépítési magasság Szélesség Mélység</p>	<p>mm mm mm mm</p>	<p>850 820 598 600</p>
<p>A szereléseket csak engedéllyel rendelkező szerelők végezhetik a mindenkor érvényes előírások, törvényi alapok, balesetvédelmi előírások és az érvényes szabványok betartása mellett! A készülék felállításánál a szerelési útmutatót feltétlenül figyelembe kell venni! A mosogatógép környezetében csak ipari területen történő használatra alkalmas bútorokat/anyagokat szabad használni, különben a kondenzvíz miatt károsodás lehetséges. Változtatások joga fenntartva! Méretek mm-ben.</p>				

Módosítási szám	Dátum	Megnevezés:
A19564	12.12.2012	Feszültségmódoszatok

# Tehnički podatci

**Miele**  
PROFESSIONAL

Profesionalna perilica posuđa

PG 8080

Legenda:





Masno otisnuta zaokružena kratica znači: zahtijevani priključak



Kratica zaokružena točka-crta linijom znači: opcionalni priključak ili zahtijevani priključak ovisno o izvedbi uređaja

**HR**

	Električni priključak	1. Mrežni napon (tvornička postavka)  Priključna vrijednost Osigurači Priključni kabel, minimalni presjek Duljina priključnog kabela (H05(07)RN-F) bez utikača		V/Hz kW A mm <sup>2</sup> m	3 N AC 400/50  4,7 3 x 10/16 2,5 1,7
		Mrežni napon Priključna vrijednost Osigurači Priključni kabel, minimalni presjek Duljina priključnog kabela (H05(07)RN-F) s utikačem	Moguća pregradnja	V/Hz kW A mm <sup>2</sup> m	AC 230/50 3,1 1 x 16 1,5 2,0
Od toga se odstupa u sljedećim zemljama:					
		2. Mrežni napon (tvornička postavka)  Priključna vrijednost Osigurači Priključni kabel, minimalni presjek Duljina priključnog kabela (H05(07)RN-F) s utikačem		V/Hz kW A mm <sup>2</sup> m	AC 230/50 6,7 1 x 32 4 2,3
		Mrežni napon Priključna vrijednost Osigurači Priključni kabel, minimalni presjek Duljina priključnog kabela (H05(07)RN-F) s utikačem	Moguća pregradnja	V/Hz kW A mm <sup>2</sup> m	AC 230/50 2,3 1 x 13 1,5 2,2
		3. Mrežni napon (tvornička postavka)  Priključna vrijednost Osigurači Priključni kabel, minimalni presjek Duljina priključnog kabela (H05(07)RN-F) s utikačem		V/Hz kW A mm <sup>2</sup> m	AC 230/50 3,1 1 x 15-16 1,5 1,8
		Mrežni napon Priključna vrijednost Osigurači Priključni kabel, minimalni presjek Duljina priključnog kabela (H05(07)RN-F) s utikačem	Moguće preklapanje	V/Hz kW A mm <sup>2</sup> m	AC 230/50 2,3 1 x 10 1,5 1,8

	<p>4. Mrežni napon (tvornička postavka) Prikjučna vrijednost Osigurači Priključni kabel, minimalni presjek Duljina priključnog kabela s utikačem</p>		<p>V/Hz kW A AWG m</p>	<p>AC 120/208-240/60 3,5-4,2 2 x 30 10/4 1,8</p>
	<p>Mrežni napon (tvornička postavka) Priključna vrijednost Osigurači Priključni kabel, minimalni presjek Duljina priključnog kabela s utikačem</p>	Moguća pregradnja	<p>V/Hz kW A AWG m</p>	<p>AC 120/60 1,5 15 14/3 1,7</p>
		<p>Preporuča se priključenje uređaja pomoću zidne utičnice, kako bi se jednostavno mogla provesti ispitivanja električne sigurnosti. Zidna utičnica mora biti dostupna nakon montaže uređaja. Kod fiksnog priključka uređaja treba na mjestu montaže instalirati glavnu sklopku s odvajanjem svih polova od mreže i minimalnom širinom kontaktnog otvora od 3 mm. U slučaju potrebe potrebno je izvesti izjednačenje potencijala sa dobrim kontaktnim spojem u skladu s nacionalnim propisima u svezi instalacije.</p>		
	<p>Hladna voda ili topla voda</p>	<p>Tvrdoća vode max. Minimalni hidraulički tlak Maksimalni tlak Volumenska struja</p> <p>Priključni navoj na mjestu ugradnje prema DIN 44 991 (površinski nepropustan) Duljina priključnog crijeva (sadržano u isporuci) Priključak tople vode do maksimalno Profesionalna perilica posuđa je certificirana od DVGW-a. Dopušten je izravan priključak bez sigurnosne armature.</p>	<p>°dH kPa kPa l/min col mm °C</p>	<p>36 30 1.000 4,1 3/4" vanjski navoj (USA: 11,5 NH) 1500 60</p>
	<p>Otpadna voda</p>	<p>Odvodno crijevo (un. promj. x deblj. stjenke x l) Max. visina pumpanja odvodne pumpe od donjeg ruba uređaja Max. kratkotrajna volumenska struja odvodnog crijeva Tuljac za odvodno crijevo na mjestu ugradnje (vanj.promj. x l)</p>	<p>mm m l/min mm</p>	<p>22 x 6 x 1500 1,0 16 22 x 30</p>
	<p>Podatci o uređaju</p>	<p>Visina s poklopcem (sadržano u isporuci) Visina za podgradnju Širina Dubina</p>	<p>mm mm mm mm</p>	<p>850 820 598 600</p>
<p>Montažu uređaja smiju provoditi samo ovlašteni montažeri u skladu s važećim propisima, zakonskim osnovama, propisima zaštite na radu i važećim normama! Kod postavljanja uređaja obvezno se pridržavajte uputa za montažu! U okruženju perilice posuđa smiju se koristiti samo prikladan namještaj/materijali namijenjeni profesionalnim područjima, jer inače može doći do oštećenja prouzročenih kondenzatom.</p> <p>Zadržano pravo promjena! Dimenzije u mm</p>				

Broj izmjene	Datum	Opis:
A19564	12.12.2012	Varijante mrežnog napona

# Technical Datasheet



Commercial Dishwasher

G 8080

Legend:

**(EL)** Circled, bold-type abbreviations:  
Connection required

**(DS)** Circled, bold-type abbreviations:  
Connection required or optional

# US

<b>(EL)</b>	Electrical connection <b>(CDN)</b> <b>(USA)</b>	Voltage Rated load Fuse rating Minimum cross-section Length of electrical cord with plug Supplied plug	AC 120/208 V - 240/60 Hz 3.5-4.2 kW 2 x 30 A 10/4 AWG 5' 10 7/8" NEMA 14-30P	AC 120/208 V - 240/60 Hz 3.5-4.2 kW 2 x 30 A 10/4 AWG 1.8 m NEMA 14-30P
		Voltage Rated load Fuse rating Minimum cross-section Length of electrical cord with plug Supplied plug	convertible AC 120/60 V/Hz 1.5 kW 15 A 14/3 AWG 5' 7" NEMA 5-16P	AC 120/60 V/Hz 1.5 kW 15 A 14/3 AWG 1.7 m NEMA 5-15P
		It is recommended to make electrical connection via a plug and socket so that electrical safety checks can be carried out easily. The socket must be accessible after machine installation. With a fixed installation, this must be via a main switch to be provided on site, which must totally isolate the machine from the mains with a contact gap of at least 3 mm. The use of a grounded leakage circuit breaker (ELCB) is strongly recommended. If necessary, an equipotential bond with good contact connection must be provided in accordance with all appropriate national and local regulations.		
<b>(KW)</b> <b>(WW)</b>	Cold water or Hot water	Max. Water hardness Min. Flow pressure Max. pressure Throughput Connection thread - on site (flat sealing)  Length of connection hose (supplied) Max. Hot water DVGW certified Direct connection without fuse box permissible	37.5 gpg 4.35 psi 145 psi 1.08 gal/min 3/4" ext. thread 11.5 NH 4' 11 1/16"	36 °dH 30 kPa 1,000 kPa 4.1 l/min 3/4" ext. thread 11.5 NH 1500 mm 60 °C
<b>(AW)</b>	Drain water	Drain hose (Int. dia. x wall thickness x l)  Drain pump head height from floor level, max. Drainage hose delivery, max. On-site hose connector (Ext. dia. x l)	7/8" x 1/4" x 4' 11 1/16"  3' 3 3/8" 4.2 gal/min 7/8" x 1 3/16"	22 x 6 x 1500 mm  1 m 16 l/min 22 x 30 mm
	Machine data	Height with lid (included) Height without lid Width Depth	33 7/16" 32 5/16" 23 9/16" 23 5/8"	850 mm 820 mm 598 mm 600 mm

Installation should only be carried out by authorized installers and must comply with local and national building codes. Ensure that appropriate furniture and materials are in the area surrounding the dishwasher otherwise damage from condensation may occur. Observe installation instructions when installing this machine. Alteration rights reserved.



Version	Date	Designation
A19564	12.12.2012	Voltage variation

# Technical Datasheet



Commercial Dishwasher

PG 8080

Legend:



Abbreviations in bold type:  
Connection required

**CDN en**



Abbreviations in circle with dashes:  
Connection optional or required depending on model version

<b>(EL)</b>	Electrical connection	1. Voltage (as supplied) Rated load Fuse rating Connection cable, min. cross section Length of supply lead with plug NEMA 5-15P	V/Hz kW A AWG m	AC 120/60 1.5 15 14/3 1.7
		Voltage Rated load Fuse rating Connection cable, min. cross section Length of supply lead with plug NEMA 14-30P	<b>Convertible to</b> V/Hz kW A AWG m	AC 120/208-240/60 3.9-4.2 2 x 30 10/4 1.7
		Plug and socket connection recommended to facilitate electrical safety tests. The socket must be accessible after installation. On hard-wired machines, a multi-pole circuit breaker with a minimum contact gap of 3 mm must be provided on site. If necessary, equipotential bonding with good galvanic contact must be provided in accordance with all appropriate national and local regulations.		
<b>(KW)</b> <b>(WW)</b>	Cold water or Hot water	Max. water hardness Min. flow pressure Max. pressure Throughput  On-site connection thread  Length of connection hose (supplied) Max. hot water temperature Machine can be connected to water supply without the use of a non-return valve.	gr/gal kPa (psi) kPa (psi) l/min  inch  mm °C	36 30 (4.4) 1.000 (145) 4.1  11.5 NH (3/4" external thread) 1500 60
<b>(AW)</b>	Waste water	Drain hose (Int. dia. x wall thickness x l) Max. head height (measured from floor) Max. transient throughput per drain hose Hose sleeve for drain hose to be provided on site (ext. dia. x l)	mm m l/min mm	22 x 6 x 1500 1.0 16 22 x 30
	Machine data	Built-in height Width Depth	mm mm mm	815 (+6.5) 598 570

Installation should only be carried out by authorized fitters in accordance with valid regulations!  
Observe installation instructions when installing machine! Adjacent cabinetry should be made from commercial-grade materials to prevent damage from steam and condensate. All rights reserved! Subject to change. Dimensions in mm.

Änderungsnr.	Datum	Bezeichnung:
A19564	12.12.2012	Spannungsvarianten

## Caractéristiques techniques

**Miele**  
PROFESSIONAL

Lave-vaisselle commercial

PG 8080

Légende :



Signification des symboles entourés d'un cercle continu :  
Raccordement nécessaire



Signification des symboles entourés d'un cercle discontinu :  
Raccordement optionnel ou en fonction de la machine

**CDN** fr

(EL)	Branchement électrique	1. Tension (à la livraison)	V/Hz	AC 120/60	
		Puissance de raccordement Fusible Câble d'alimentation, section min. Longueur câble de raccordement avec fiche NEMA 5-15P	kW A AWG m	1,5 15 14/3 1,7	
		Tension Puissance de raccordement Fusible Câble d'alimentation, section min. Longueur câble de raccordement avec fiche NEMA 14-30	modifiables	V/Hz kW A AWG m	AC 120/208-240/60 3,9-4,2 2 x 30 10/4 1,7
		Il est conseillé de raccorder l'appareil avec une prise afin de pouvoir effectuer facilement les contrôles de sécurité électriques. La prise doit être accessible après l'installation de l'appareil. En cas de raccordement fixe de l'appareil, il faut prévoir un interrupteur principal équipé d'un dispositif de disjonction phases et neutre et d'une ouverture de contact d'au moins 3 mm. Conformément aux prescriptions internationales et nationales, une liaison équipotentielle avec une bonne liaison des contacts doit être établie.			
(KW) (WW)	Eau froide ou Eau chaude	Dureté d'eau max. Pression min. Pression max. Débit volumétrique  Raccord fileté à prévoir par l'utilisateur  Longueur tuyau de raccordement (fourni) Température eau chaude max. Raccordement direct sans armature de sécurité possible.	gr/gal kPa (psi) kPa (psi) l/min  pounce  mm °C	36 30 (4,4) 1.000 (145) 4,1  11,5 NH 3/4" extérieur 1500 60	
(AW)	Vidange	Tuyau de vidange (di x s x l) Hauteur de refoulement pompe de vidange à partir de rebord inférieur de l'appareil max. Débit par tuyau de vidange momentanément max. Embout à olive à prévoir par l'utilisateur pour tuyau de vidange (da x l)	mm m  l/min mm	22 x 6 x 1500 1,0  16 22 x 30	
	Données appareil	Hauteur d'encastrement Profondeur Poids net	mm mm mm	815 (+6,5) 598 570	
L'installation doit exclusivement être effectuée par des installateurs agréés, conformément aux prescriptions et aux règlements applicables et aux règlements de prévention des accidents. Veuillez impérativement vous conformer à la notice de montage lors de l'installation de l'appareil. N'utiliser que des meubles adaptés à un usage industriel à proximité du laveur-désinfecteur afin d'éviter les dommages éventuels par condensations. Sous réserve de modifications! Dimensions en mm					

Änderungsnr.	Datum	Bezeichnung:
A19564	12.12.2012	Spannungsvarianten

